

MORE Soluzioni personalizzate ed efficienti per il Wellbeing Climatico

rbmmore.com

MORE▲
the wellbeing

Pensiamo e realizziamo soluzioni personalizzate ed efficienti per il wellbeing abitativo

MIGLIORIAMO LA VITA DELLE PERSONE.

I Vantaggi MORE

MORE TI OFFRE

- Soluzioni personalizzate
- Tecnologie avanzate per la gestione di temperatura, umidità e qualità dell'aria
- Impianti silenziosi, che minimizzano le correnti d'aria
- Massima adattabilità alle esigenze delle persone e alla loro evoluzione nel tempo
- Un unico controllo semplice e intuitivo
- Nessun impatto architettonico negli ambienti
- Elevata efficienza e risparmio energetico

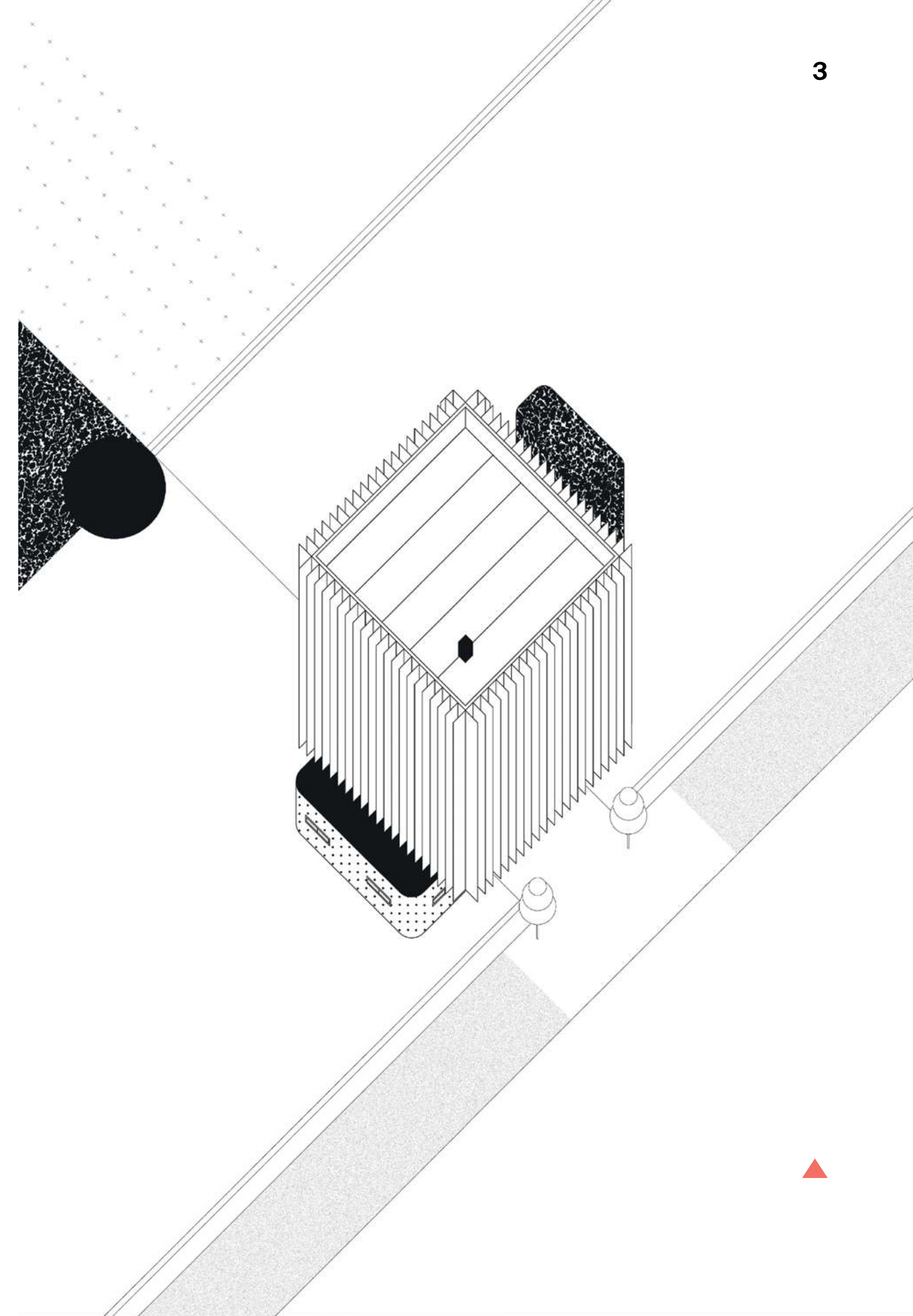

I Servizi MORE

MORE TI SUPPORTA

- Team di professionisti dedicato al progetto
- Struttura di progettazione interna in affiancamento ai progettisti e termotecnici
- Tecnici di cantiere dedicati a sopralluoghi e a supporto dell'installatore.
- Configurazione e collaudo degli impianti
- Documentazione dettagliata, con indicazioni sull'uso e manutenzione delle soluzioni
- App MORE dedicata per la gestione in locale e da remoto di tutte le funzioni
- Eventuale supervisione da remoto degli impianti da parte dei tecnici MORE

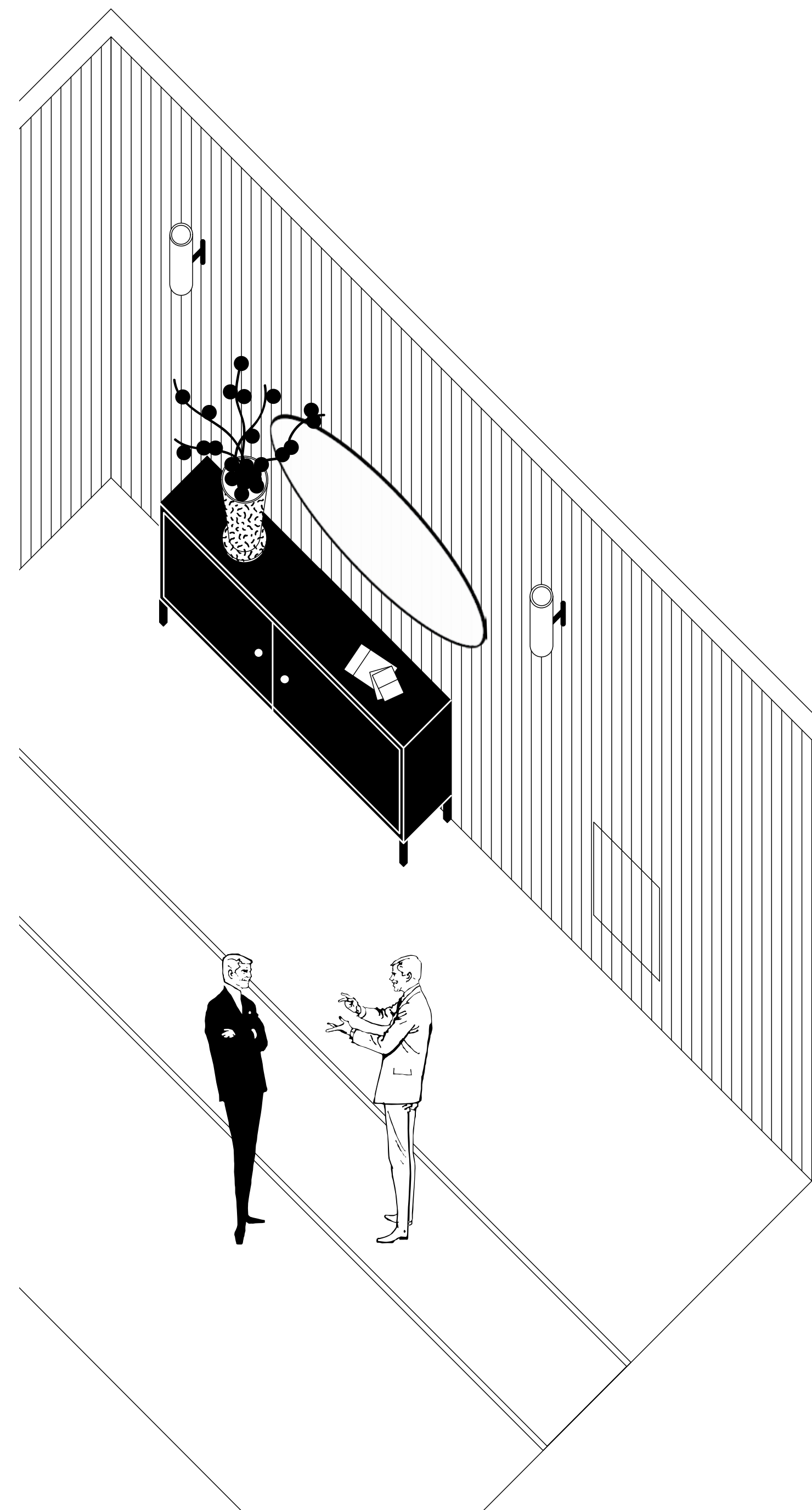

Il metodo MORE

MORE TI ACCOMPAGNA

- Un'unica persona di riferimento per cliente e architetto, senza intermediari
- Dal progetto alle esigenze termiche, per studiare insieme le soluzioni migliori
- Una rete di installatori e termotecnici partner

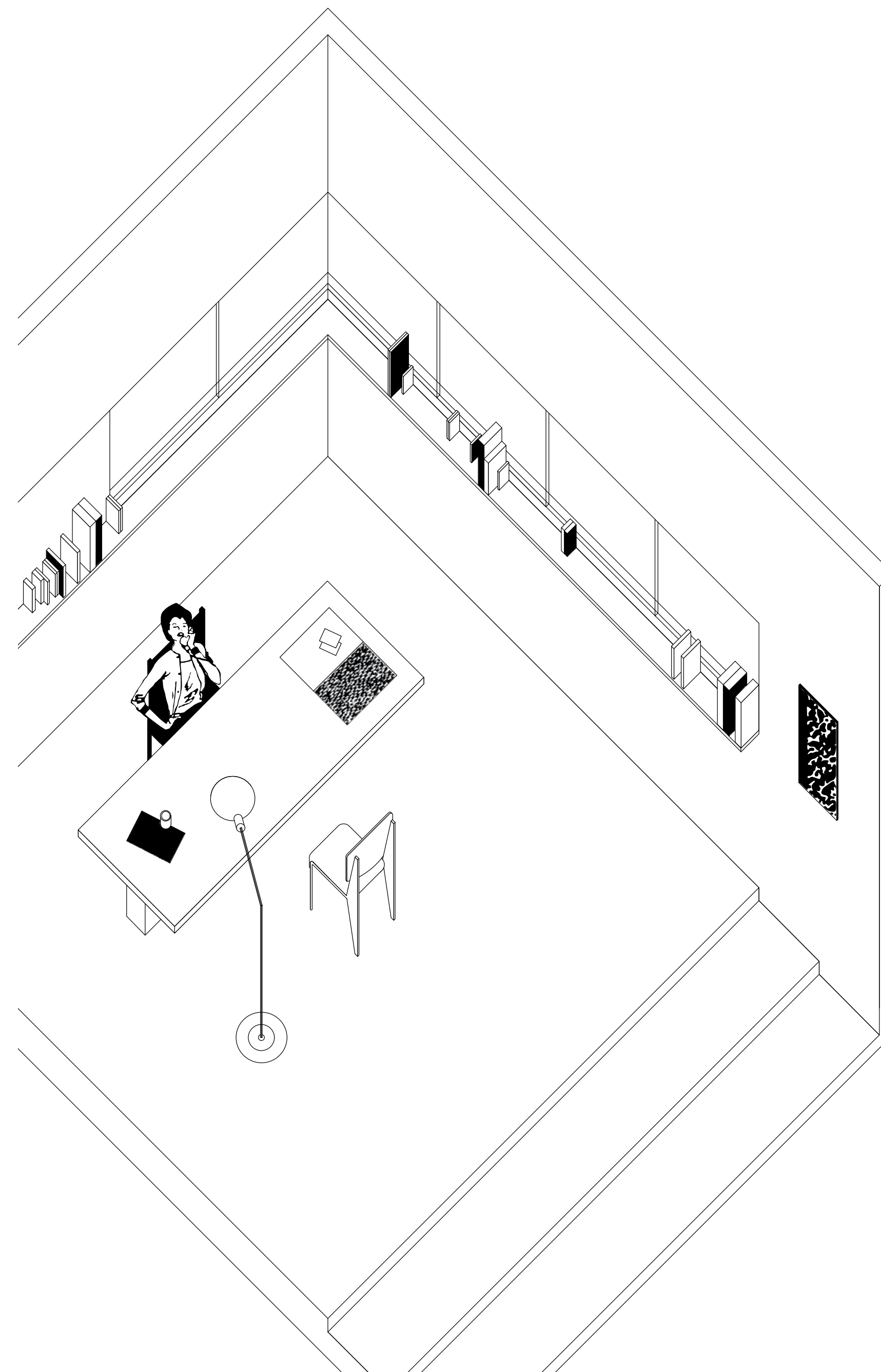

3 Sistemi, 1 controllo

(°C) SISTEMA TERMICO

(%) SISTEMA IGROMETRICO

(PPM) SISTEMA QUALITÀ ARIA

CONTROLLO DEL WELLBEING



(°C) Sistema termico

PER MASSIMIZZARE IL WELLBEING CLIMATICO IN UNO SPAZIO ARCHITETTONICO, I SISTEMI RBM MORE SI AFFIDANO A ELEMENTI RADIANTI, SIA PER RISCALDARE SIA PER RAFFRESCARE L'AMBIENTE, E AI NATURALI MOTI CONVETTIVI, EVITANDO LA CIRCOLAZIONE FORZATA DELL'ARIA.



MORE FTA

LA SCELTA IDEALE.

**SISTEMA A BASSO SPESSORE, BASSA INERZIA
ED ELEVATA EFFICIENZA. INNOVATIVO SISTEMA
DI RISCALDAMENTO E RAFFRESCAMENTO
RADIANTE A PAVIMENTO, PARETE O SOFFITTO.**



BENEFITS:

- Bassa inerzia termica
- Velocità di accensione e spegnimento
- Uniformità di distribuzione del calore
- Alta irradiazione del calore
- Assenza di movimentazione d'aria
- Assenza di rumori
- Risparmio e efficienza energetica
- Basso spessore (<35mm)
- Versatilità di finitura
- Installazione semplice e rapida
- Massimo comfort
- Integrabilità architettonica
- Integrato in controllo MORE Set

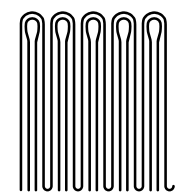

1 Pavimento

2 Soffitto

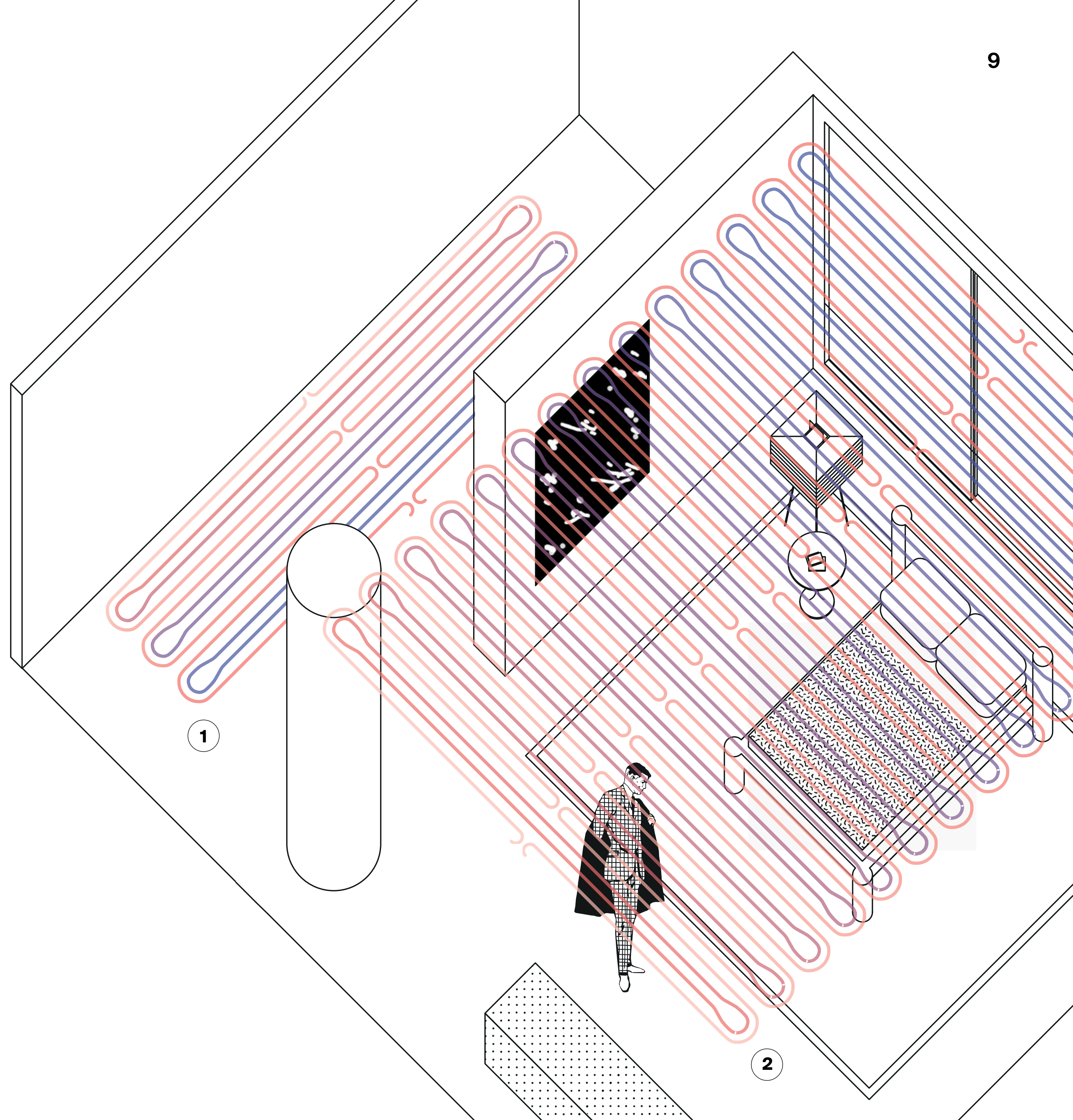

MORE BELT

IL VALORE DEL SILENZIO.

**IL PRIMO SISTEMA DI RAFFRESCAMENTO
RADIANTE AL MONDO CHE NON NECESSITA
DI DEUMIDIFICATORE. INNOVATIVO SISTEMA
DI RISCALDAMENTO E RAFFRESCAMENTO
RADIANTE PERIMETRALE A BATTISCOPA,
SOFFITTO E CONTROSOFFITTO.**



BENEFITS:

- Bassa inerzia termica
- Velocità di accensione e spegnimento
- Uniformità di distribuzione del calore
- Alta irradiazione del calore
- Assenza di movimentazione d'aria
- Silenziosità
- Deumidificazione naturale
- Prevenzione muffe e micro-polveri
- Risparmio e efficienza energetica
- Intervento di riqualificazione poco invasivo
- Basse opere murarie
- Integrabilità architettonica
- Integrato in controllo MORE Set



1 Battiscopa

2 Soffitto o Controsoffitto

2

1

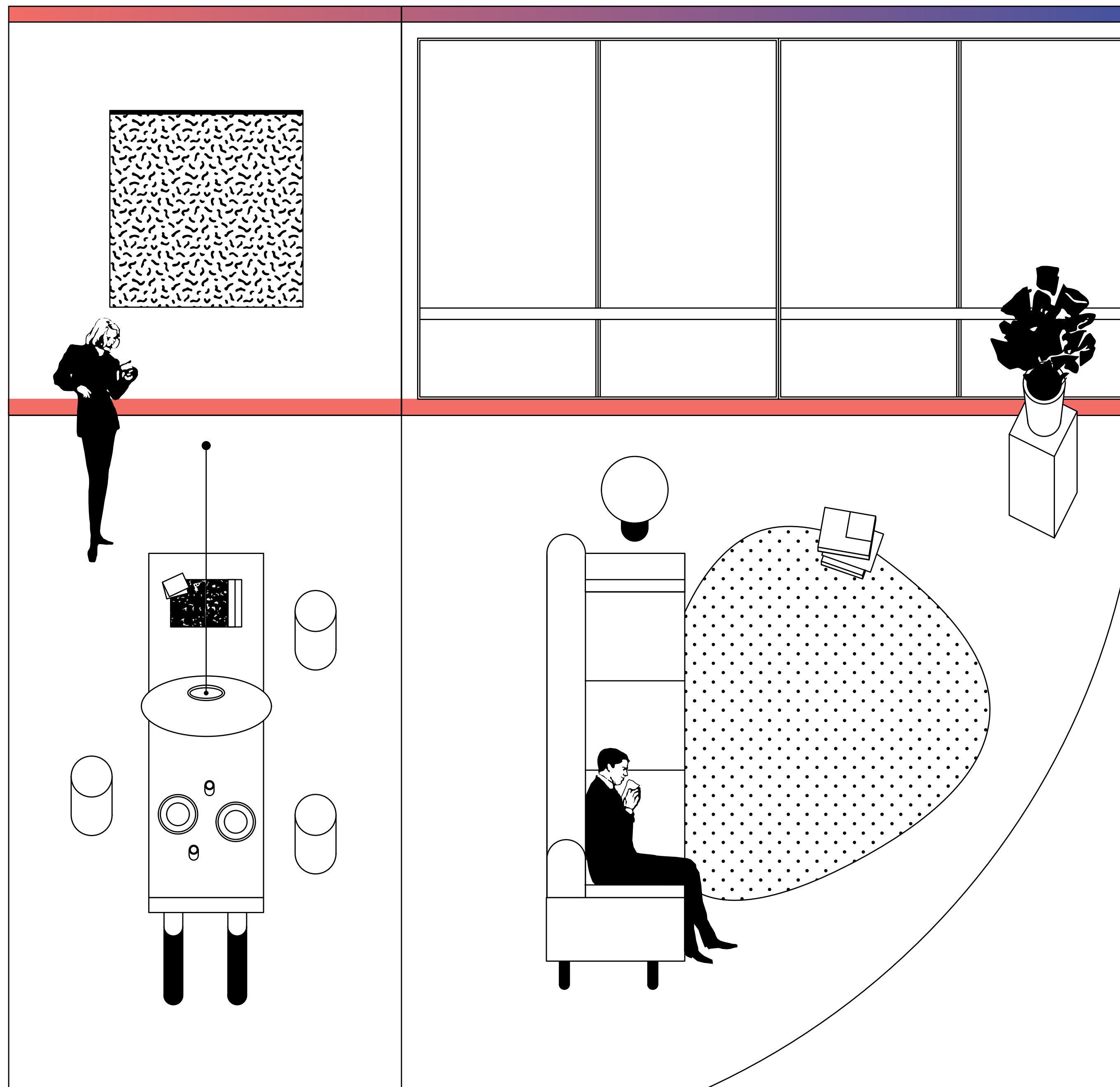

MORE PAD ID

**FLESSIBILE, ADATTABILE, INVISIBILE
ED ELETTRICO.**

**SISTEMA DI RISCALDAMENTO RADIANTE
ELETTRICO DA INTERNO A 36 V UTILIZZABILE
ANCHE ALL'INTERNO DEL BOX DOCCIA,
COME INTEGRAZIONE AL RISCALDAMENTO
E PER L'ANTI APPANNAMENTO DI SPECCHI.**



BENEFITS:

- Integrabilità architettonica
- Basso consumo
- Basso spessore (<2mm)
- Elettrico
- Silenziosità
- Superficie flessibile e adattabile
- Installabile a pavimento/soffitto/parete
- Installabile in box doccia
- Adatto alla zona spa
- Installabile sotto lo specchio per prevenire appannamenti
- Versatilità di finitura
- Integrato in controllo MORE Set

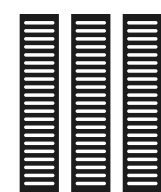

1 Pavimento

2 Parete

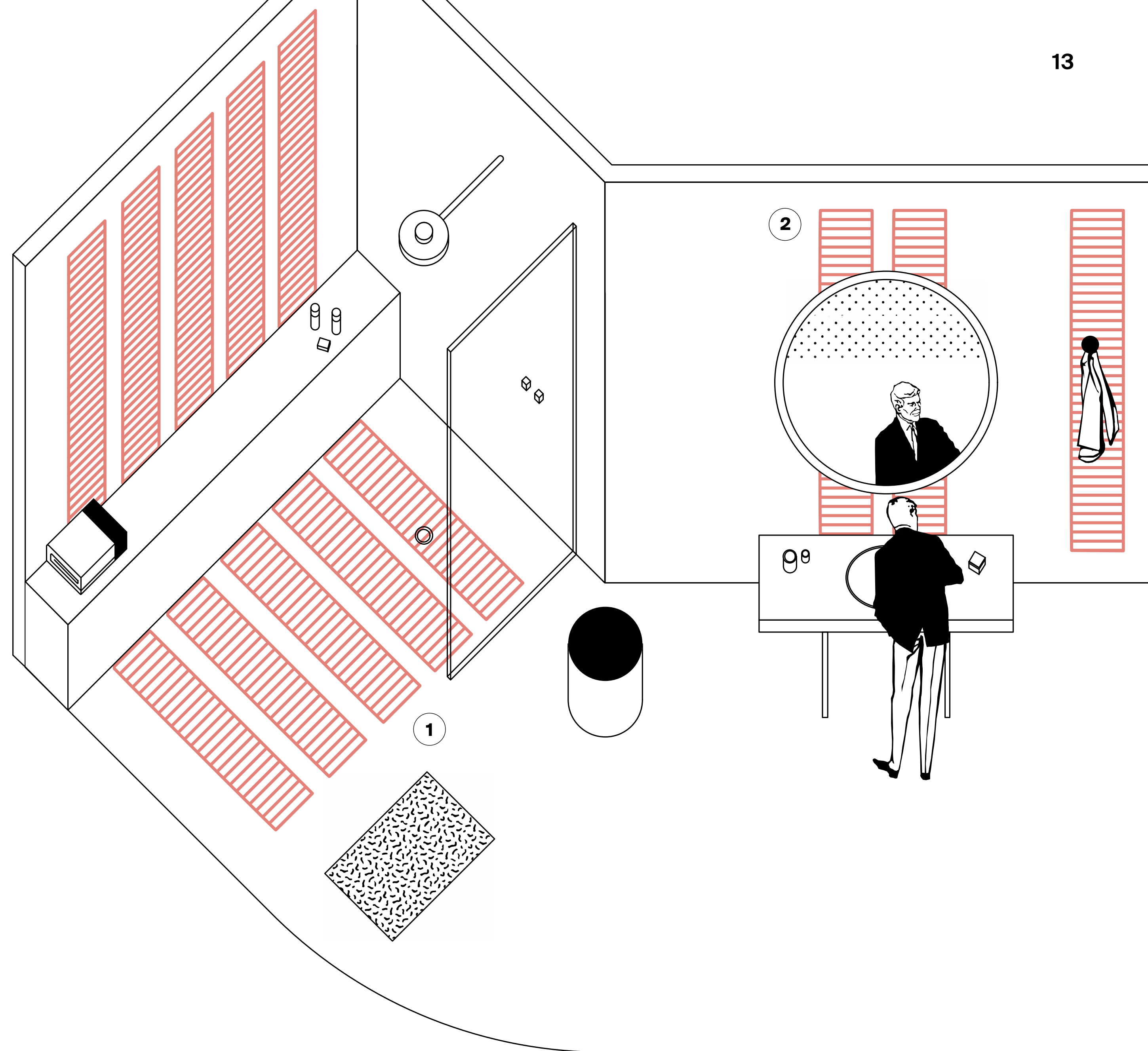

MORE PAD OD

**FLESSIBILE, ADATTABILE, INVISIBILE,
ELETTRICO E ANCHE DA ESTERNO.**

**SISTEMA DI RISCALDAMENTO RADIANTE
ELETTRICO DA ESTERNO E INTERNO A 230 V.**



BENEFITS:

- Integrabilità architettonica
- Basso spessore (<2mm)
- Elettrico
- Silenziosità
- Adatto alla zona spa
- Per esterni/logge/terrazze
- Versatilità di finitura
- Integrato in controllo MORE Set

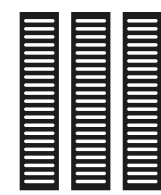

1 Pavimento

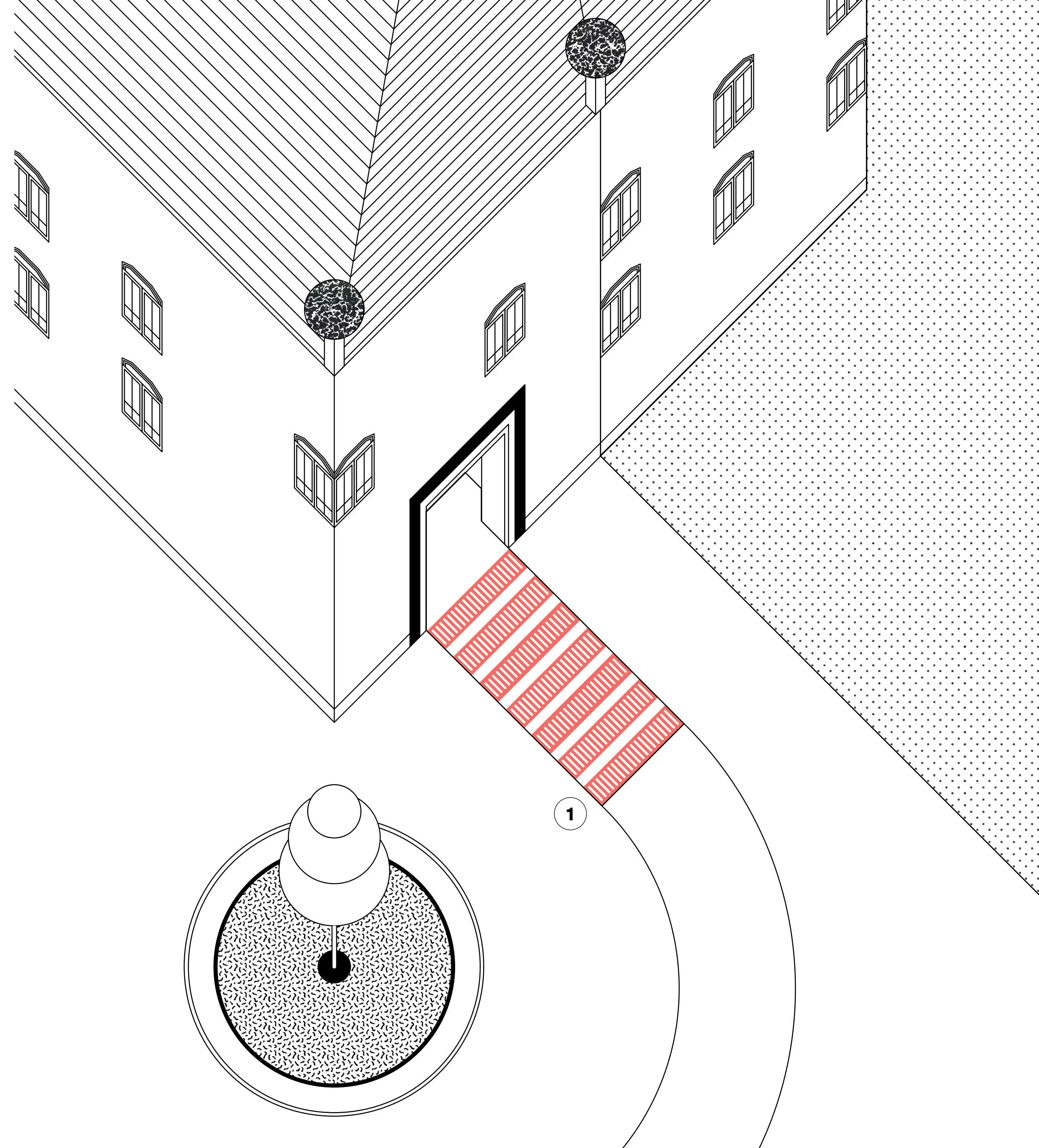

MORE PAD HV INVISIBLE TOWEL HEATER

IL BENESSERE INVISIBILE.

**INNOVATIVO SCALDASALVIETTE E ACCAPPATOI
ELETTRICO ED INVISIBILE.**

**KIT PREASSEMBLATO PER IL RISCALDAMENTO
RADIANTE ELETTRICO DI PORZIONI DI PARETI.**



BENEFITS:

- Integrabilità architettonica
- Basso consumo
- Kit con possibilità di installare accessori
- Versatilità di finitura

CONTROLLO:

- Interruttore manuale
- Timer elettrico
- Cronotermostato
- Gateway (APP MORE - Termoregolazione - Assistente vocale)

VERSIONE	STRATIGRAFIA	DIMENSIONE	POTENZA	T MAX
HV1	Pannello EPS Armato	160 X 30	90 W	65°
	PAD 230 W Cartongesso	160 X 60	180 W	
HV2	Pannello EPS Armato	160 X 30	90 W	65°
	PAD 230 W	160 X 60	180 W	

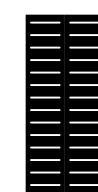

1 Pad HV Invisible Heater

1

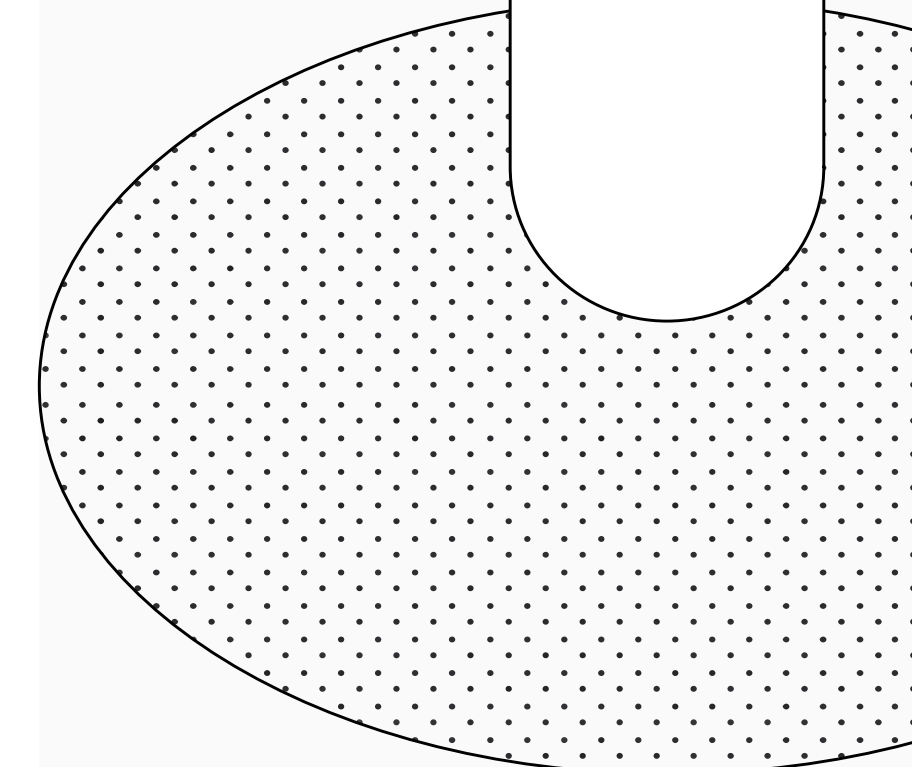
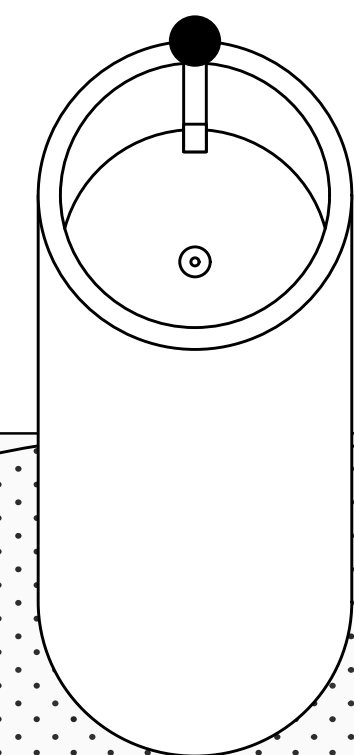
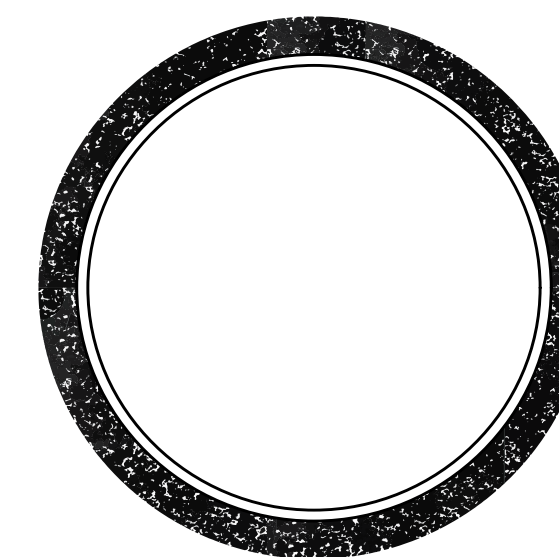
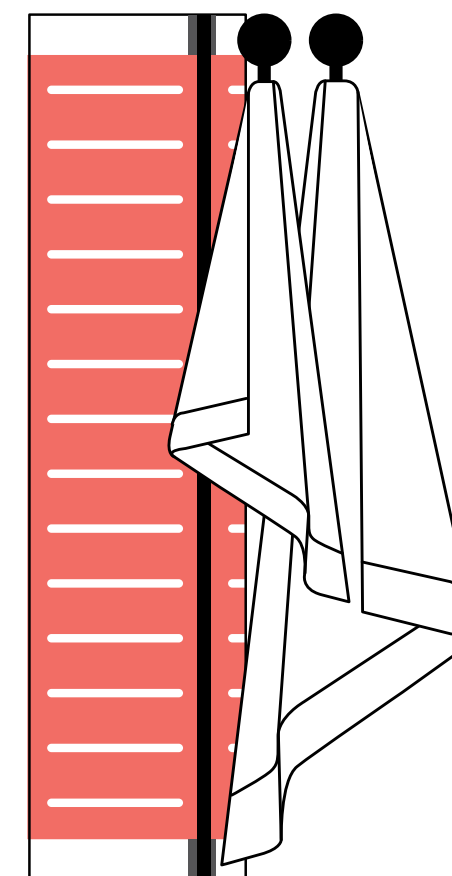

(%) Sistema igrometrico

ANCHE IL GRADO DI UMIDITÀ DELL'ARIA È UN FATTORE DETERMINANTE DEL WELLBEING CLIMATICO. SISTEMI PER LA GESTIONE DELL'UMIDITÀ NEGLI SPAZI ARCHITETTONICI IN GRADO DI SODDISFARE L'ESIGENZA DI MANTENERE UN LIVELLO COSTANTE E OTTIMALE DI UMIDITÀ IN RELAZIONE ALLA TEMPERATURA.



MORE DEU, UMI

**COMINCIARE DALL'ARIA: UMIDITÀ IDEALE,
SILENZIO, IGIENE E EFFICIENZA ENERGETICA.**

**SISTEMI INNOVATIVI PER MANTENERE
UN LIVELLO COSTANTE, SALUBRE E OTTIMALE
DI UMIDITÀ NEGLI AMBIENTI.**



BENEFITS:

- Controllo umidità
- Sileziosità
- Efficienza e risparmio energetico
- Integrabilità architettonica
- Riduzione di polveri, muffe e agenti inquinanti
- Protezione dal deperimento di finiture o arredi pregiati
- Integrato in controllo MORE Set

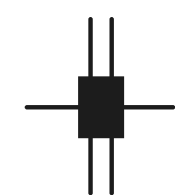

1 Bocchetta di diffusione dell'aria

2 Macchina a terra

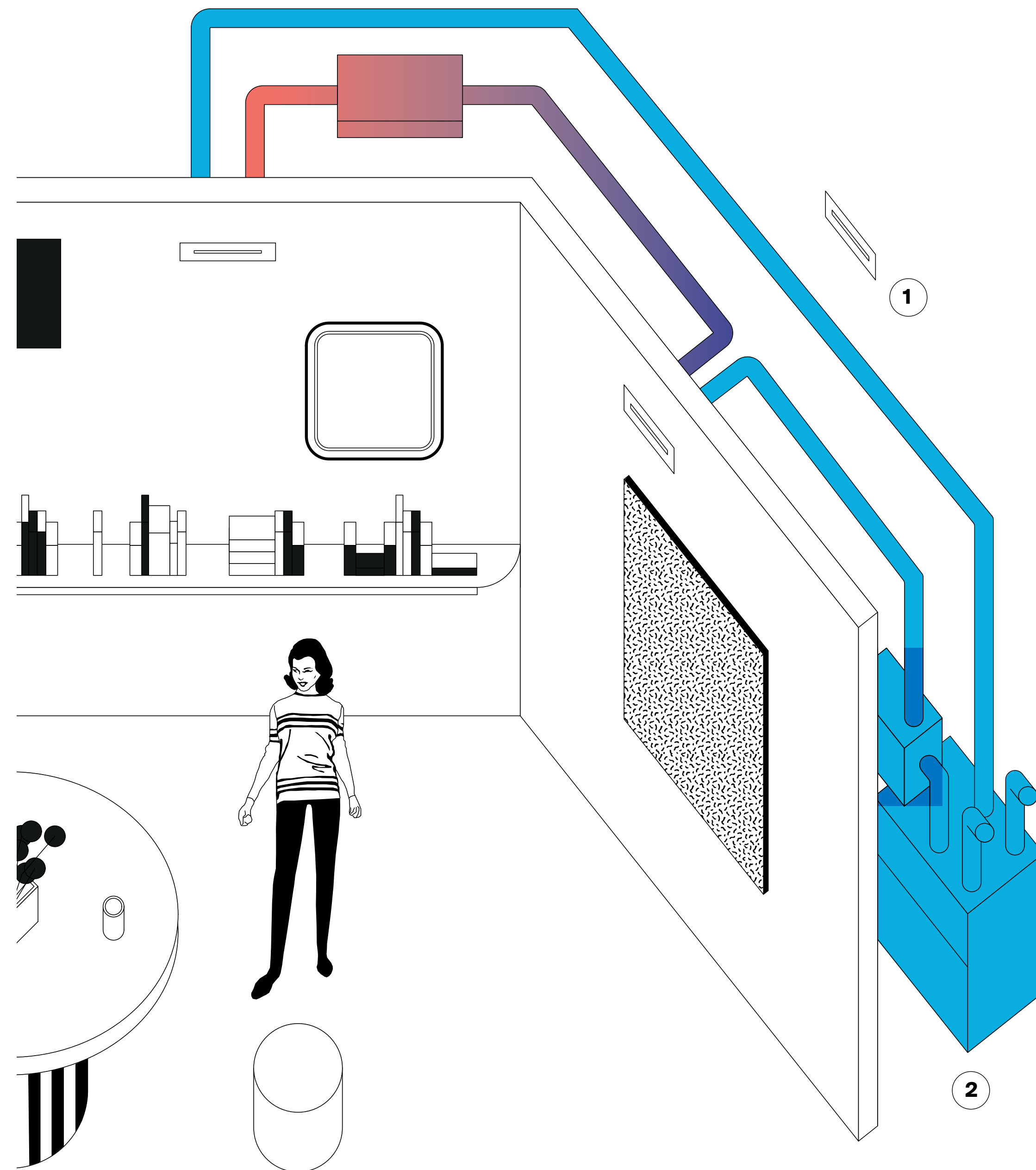

MORE DEA

WELLBEING NATURALE.

**REGIMATORE RAPIDO DI BENESSERE CLIMATICO.
SISTEMA BREVETTATO DI CLIMATIZZAZIONE
A COMPLETAMENTO DEI SISTEMI RADIANTI.**



BENEFITS:

- Controllo umidità
- Silenziosità
- Efficienza e risparmio energetico
- Velocità di reazione
- Integrabilità architettonica
- Riduzione di polveri, muffe e agenti inquinanti
- Integrato in controllo MORE Set

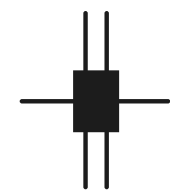

1 Soffitto

2 Bocchetta di diffusione dell'aria

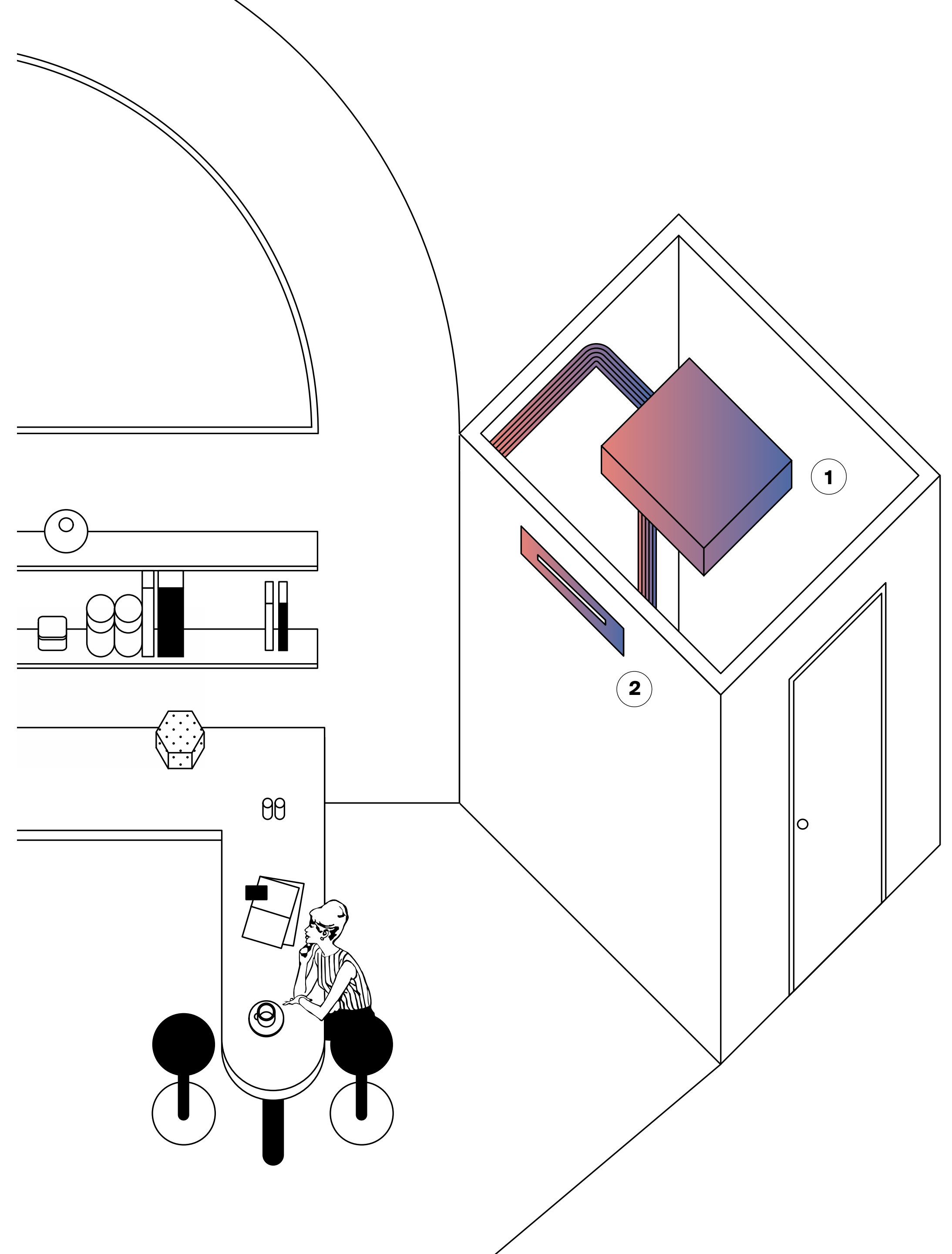

(PPM) Sistema qualità aria

**SISTEMI DI PURIFICAZIONE E FILTRAGGIO DELL'ARIA
CHE CONTRIBUISCONO A RIDURRE SENSIBILMENTE
LE POLVERI E GLI AGENTI INQUINANTI CHE CIRCOLANO
NEGLI SPAZI DI ABITAZIONE E DI LAVORO.**



MORE VMC

**LA SALUTE DEL RESPIRO: MINORE
INQUINAMENTO, MASSIMA EFFICIENZA.**

**SOLUZIONI INTEGRATE ED EFFICIENTI
PER IL RINNOVO COSTANTE E CONTROLLATO
DELL'ARIA ALL'INTERNO DEGLI AMBIENTI.**



BENEFITS:

- Integrabilità architettonica
- Silenziosità
- Efficienza e risparmio energetico
- Controllo CO₂
- Controllo qualità dell'aria
- Riduzione di polveri, muffe e agenti inquinanti
- Corretto ricambio d'aria
- Integrato in controllo MORE Set

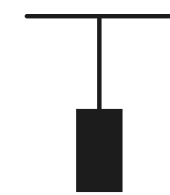

1 Macchina a terra

2 Bocchetta di diffusione dell'aria

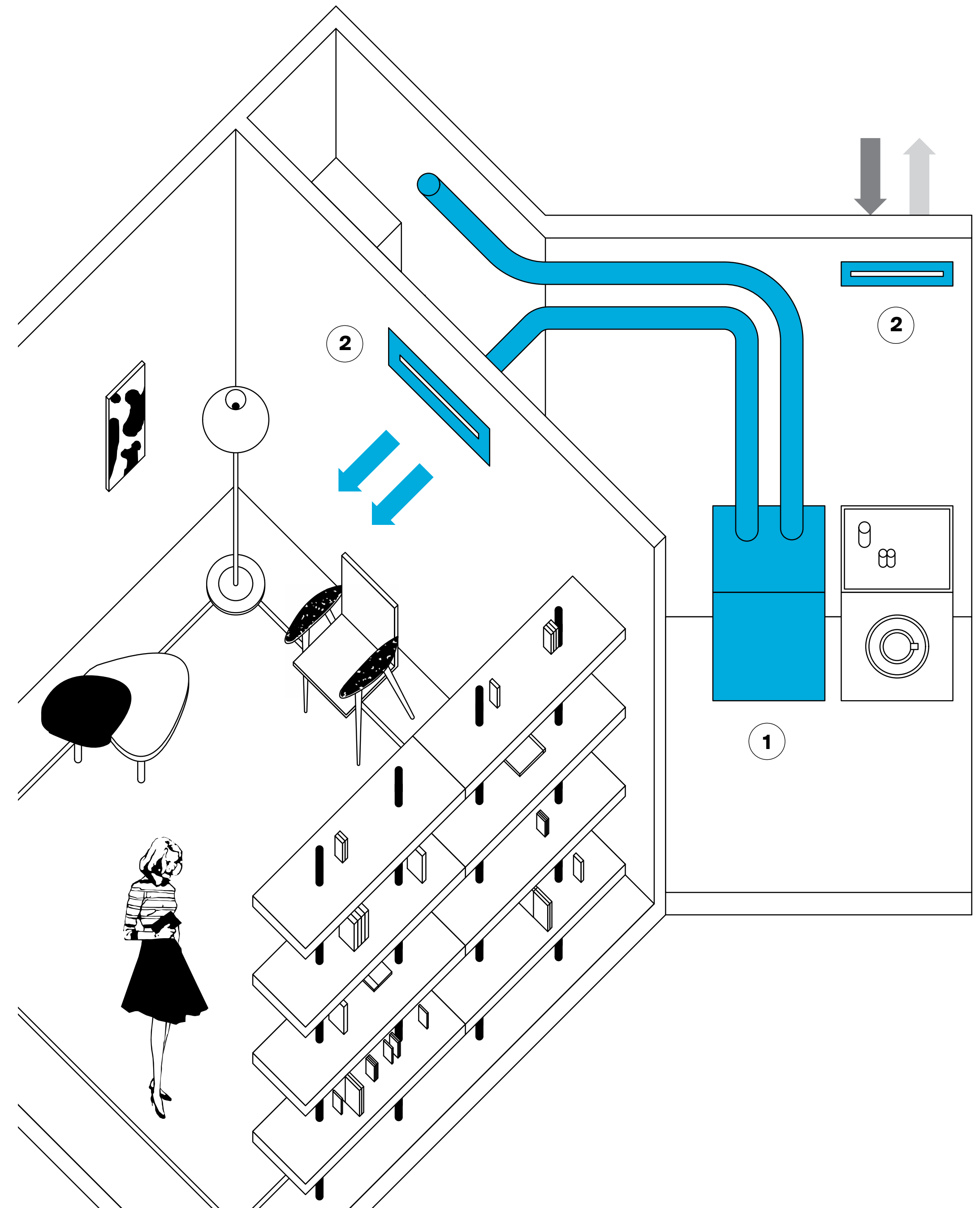

MORE SMELL FREE

**SOLUZIONE BREVETTATA E ABBINABILE
A SISTEMI DI VENTILAZIONE MECCANICA
CONTROLLATA.**

**SISTEMI INNOVATIVI TERMINALE DI ESTRAZIONE,
DA PARETE O SOFFITTO, IN GRADO DI ASPIRARE
L'ARIA SIA DALL'AMBIENTE CHE DAL SANITARIO WC.**



BENEFITS:

- Controllo umidità
- Sileziosità
- Efficienza e risparmio energetico
- Integrabilità architettonica
- Riduzione di polveri, muffe e agenti inquinanti
- Protezione dal deperimento di finiture o arredi pregiati
- Integrato in controllo MORE Set

1 Smell Free

2 MORE VMC

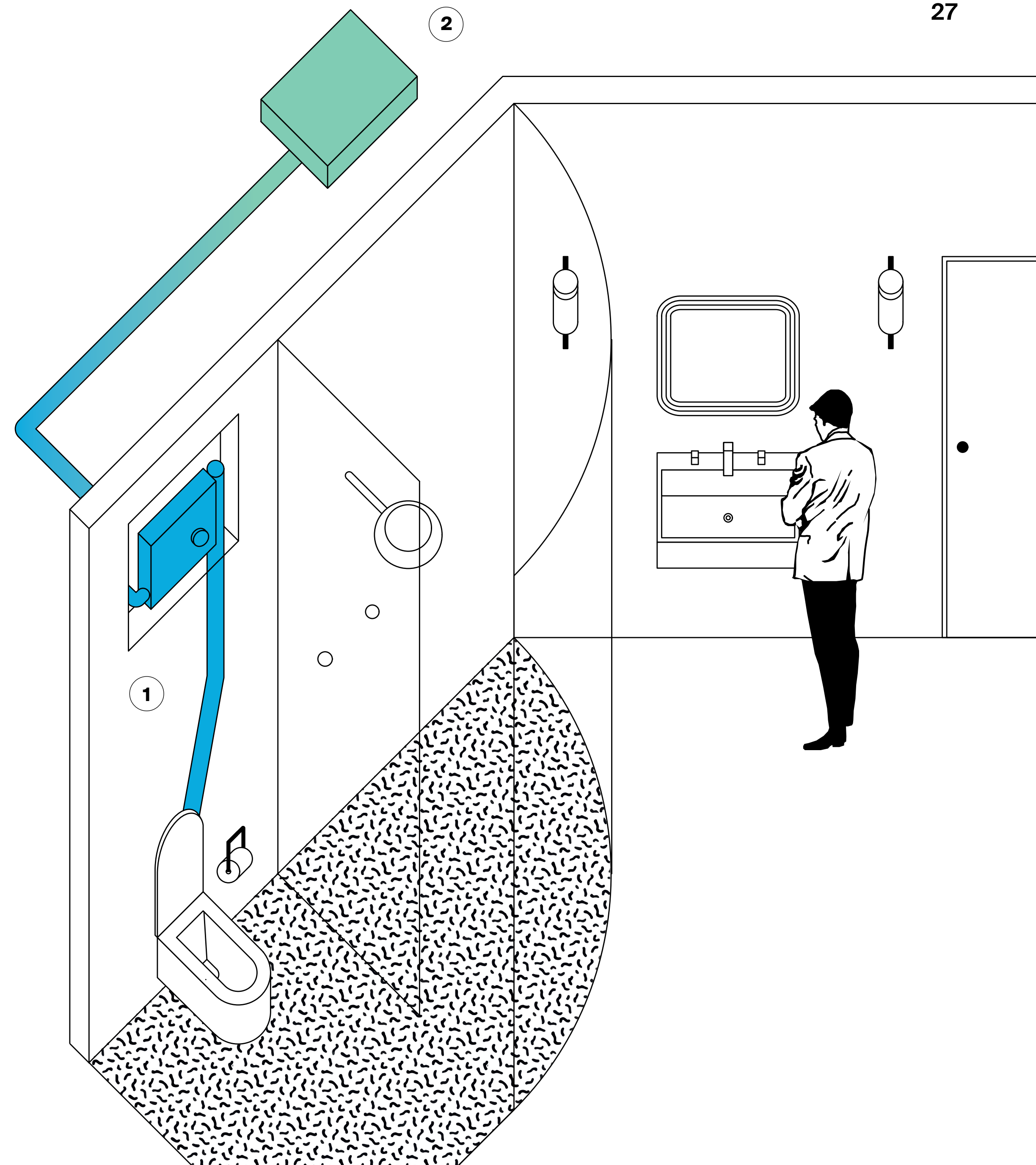

Controllo del Wellbeing

UN'UNICA INTELLIGENZA CHE, CON GESTI SEMPLICI E INTUITIVI, PERMETTE DI ADEGUARE RAPIDAMENTE IL CLIMA DELL'AMBIENTE ALLE ESIGENZE E AI BISOGNI DELLE PERSONE, E AL VARIARE DELLE CONDIZIONI CLIMATICHE ESTERNE.

I SISTEMI DI CONTROLLO DEL WELLBEING CLIMATICO RBM MORE OTTIMIZZANO I CONSUMI ENERGETICI E RILEVANO EVENTUALI PERDITE DELL'IMPIANTO.



MORE SET 2

L'UOMO AL CENTRO.

**TUTTO È INTEGRATO, TUTTO È CONNESSO,
TUTTO È PERSONALIZZABILE.
SISTEMA INTEGRATO DI REGOLAZIONE CLIMATICA,
SUPERVISIONE E CONTROLLO DEL WELLBEING.**



BENEFITS:

- Semplicità di utilizzo
- Gestione remota tramite APP
- Sicurezza
- Risparmio
- Possibilità di supervisione tecnica remota
- Integrabilità con sistemi domotici
- Configurazione e collaudo effettuati direttamente da MORE

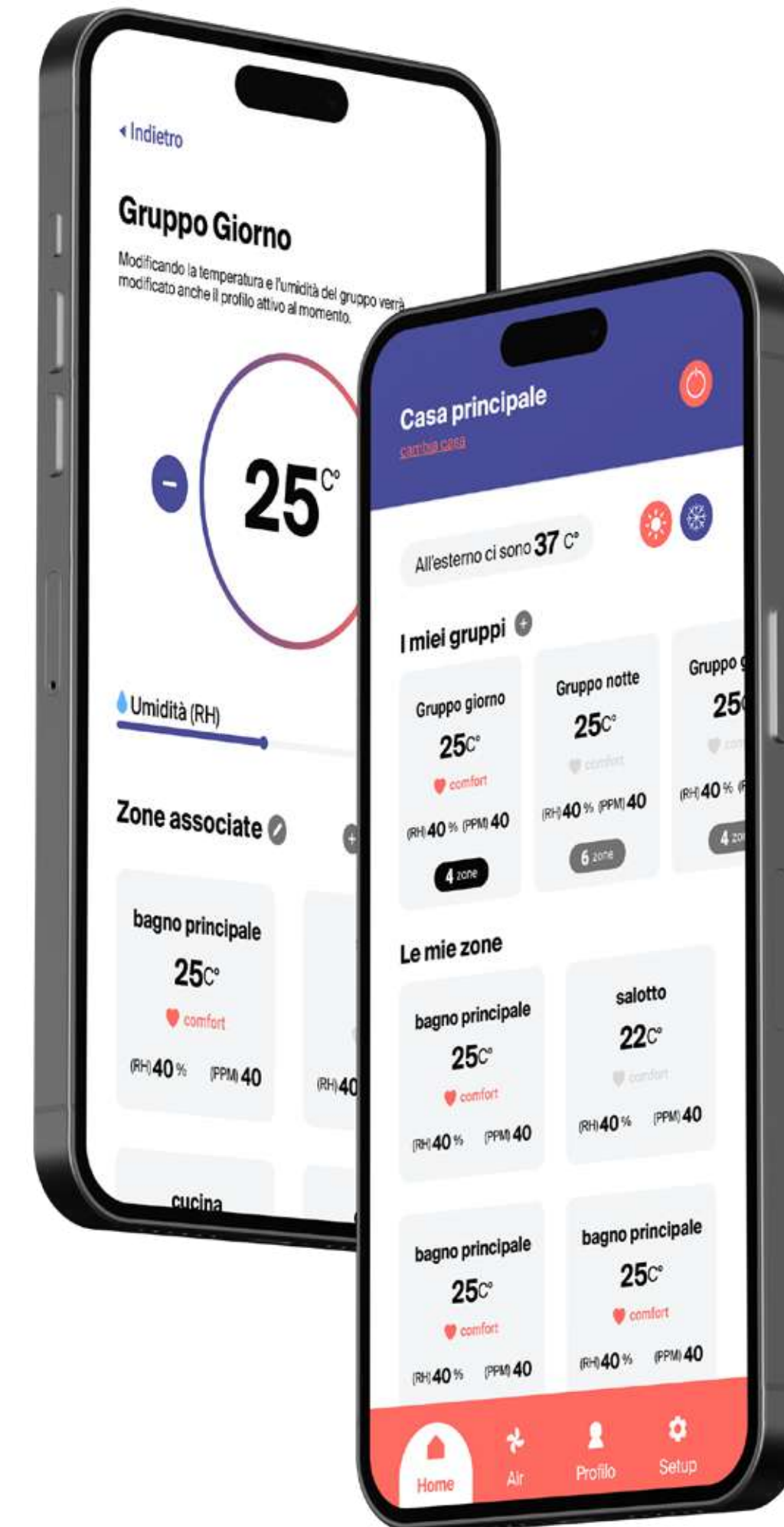

MORE STOP LEAK

SICURO, EFFICIENTE, EFFICACE E IMMEDIATO.

**SISTEMA DI RILEVAZIONE MICRO-PERDITE D'ACQUA.
SISTEMA SEMPLICE E TECNOLOGICAMENTE AVANZATO
CHE RILEVA E ANALIZZA IL FLUSSO DI ACQUA
NEL SISTEMA IDRONICO, RILEVA EVENTUALI ANOMALIE
O PERDITE.**



BENEFITS:

- Intercetta micro-perdite impianto
- Sicurezza
- Risparmio
- Riduzione possibilità di danno da perdite/ allagamenti
- Integrato in controllo MORE Set
- Gestione remota tramite APP

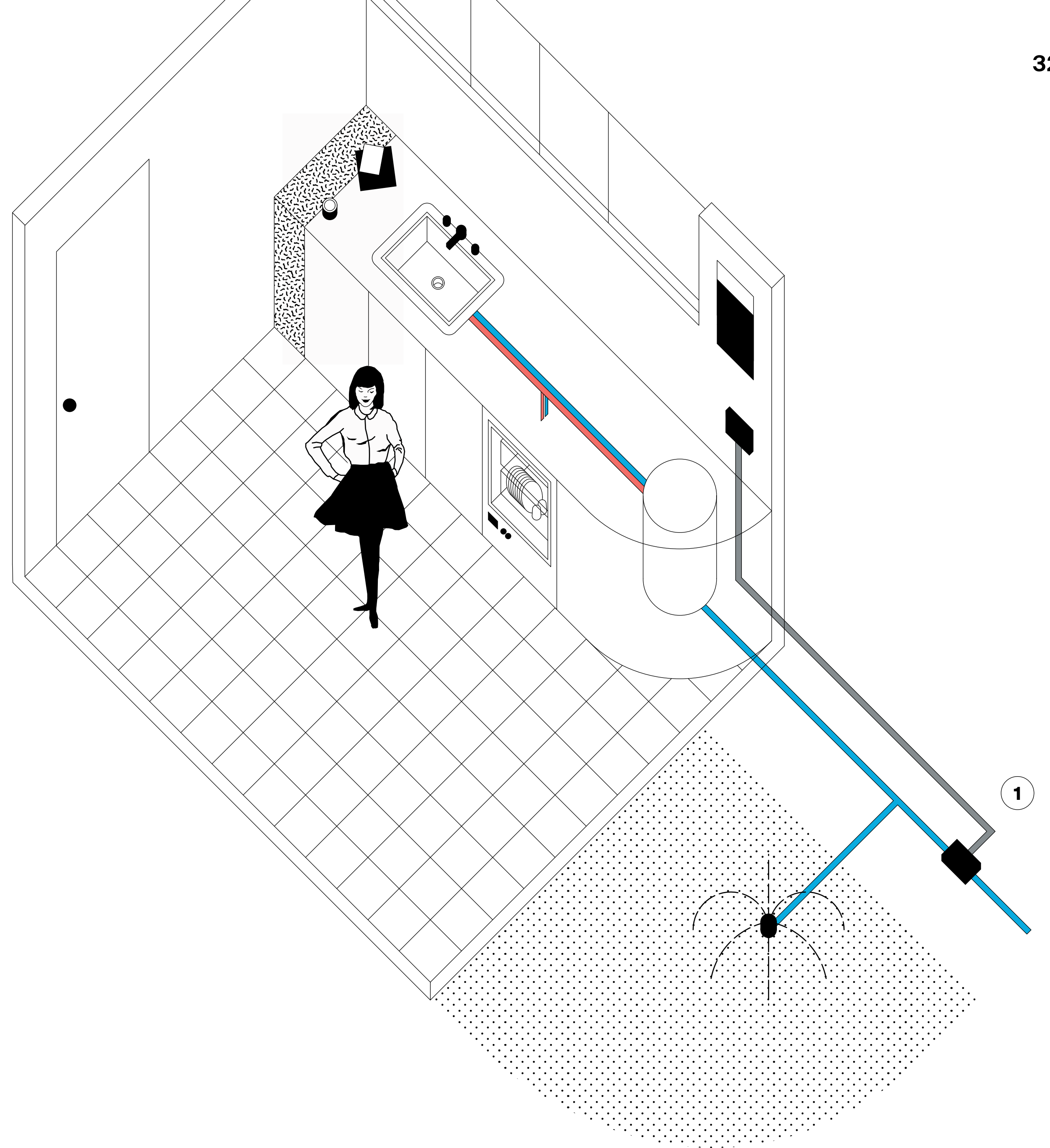

SOLUTIONS

Standard di mercato

MORE base FTA

MORE base BELT

MORE evo FTA

MORE evo BELT

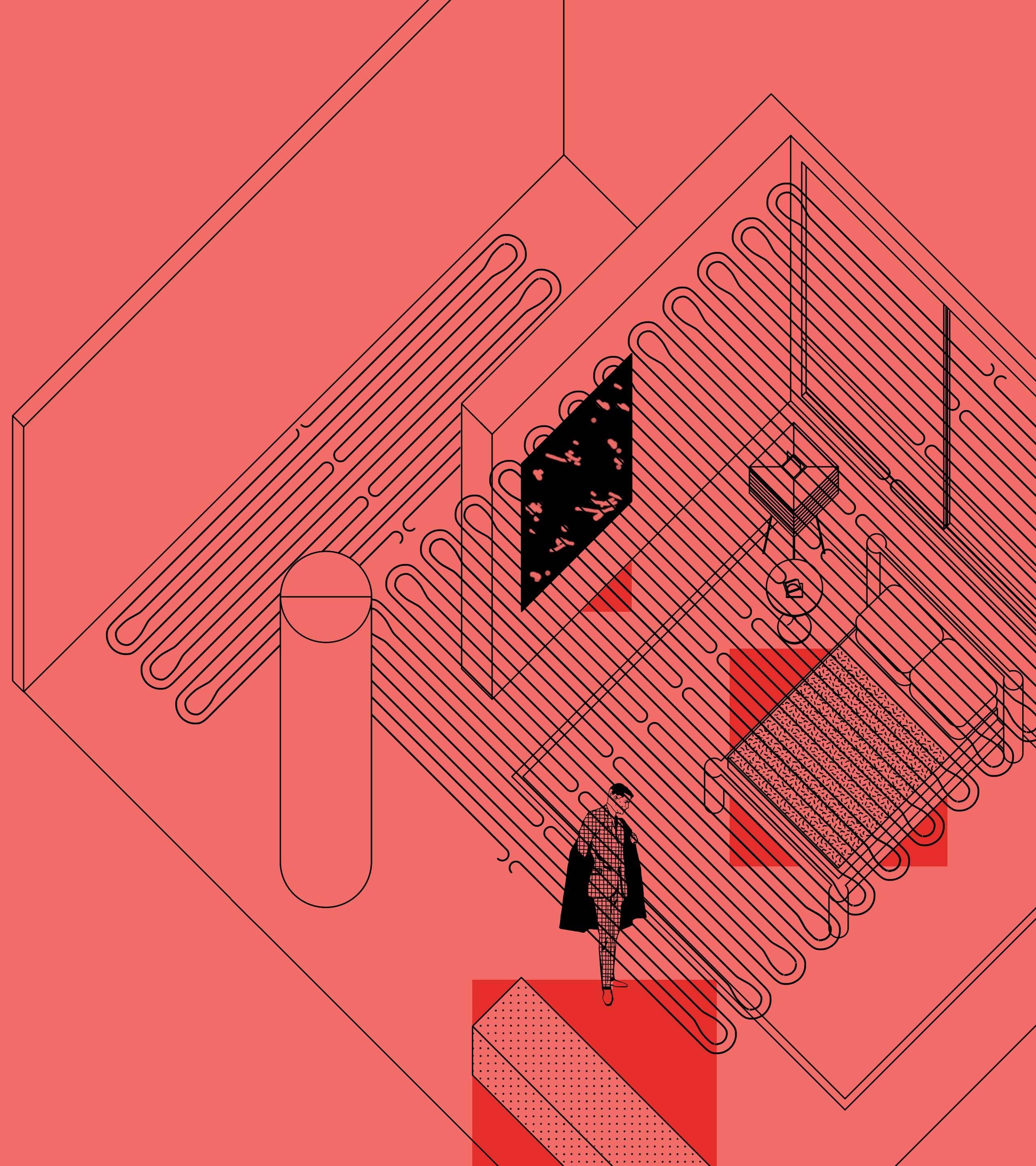

SOLUTIONS

Standard di mercato

SISTEMI DI DEFAULT

- Radiante con massetto cementizio (caldo)
- Fancoil (freddo)
- VMC puntuale (se presente)
- Cassette di contenimento collettori in PVC standard

LIMITI

- Lentezza nel raggiungimento della temperatura desiderata
- Lentezza nei micro cambi di temperatura
- Lentezza spegnimento / accensione impianto
- Elevata movimentazione d'aria
- Movimentazione polveri
- Rumorosità
- Basso controllo / bassa uniformità calore/fresco
- No comfort
- Bassa efficienza
- Basso risparmio energetico
- Cassette di contenimento anti-estetiche



SOLUTIONS

MORE base FTA

SISTEMI INSERITI

- FTA (caldo / freddo)
- DEU Series
- VMC Series
- MORE Set
- MORE FIL

BENEFITS

- Elevata velocità nel raggiungimento della temperatura desiderata
- Elevata velocità nei micro cambi di temperatura
- Velocità in spegnimento / accensione impianto
- No movimentazione d'aria
- No movimentazione polveri
- Silenziosità
- Controllo umidità estiva
- Controllo completo
- Wellbeing
- Elevata efficienza
- Risparmio energetico
- Prevenzione formazione muffe / odori
- Completa integrazione architettonica
- Cassette di contenimento collettori filo parete (brevetto MORE)

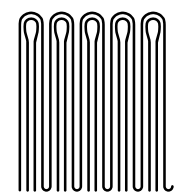

FTA

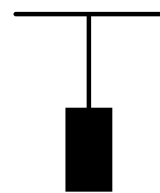

VMC Series

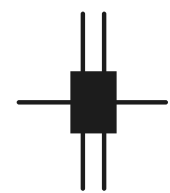

MORE DEU



MORE SET

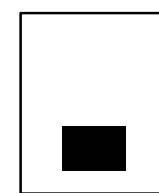

MORE FIL



SOLUTIONS

MORE base BELT

SISTEMI INSERITI

- BELT (caldo / freddo)
- VMC Series
- MORE Set
- MORE FIL

BENEFITS

- Elevata velocità nel raggiungimento della temperatura desiderata
- Elevata velocità nei micro cambi di temperatura
- Velocità in spegnimento / accensione impianto
- No movimentazione d'aria
- No movimentazione polveri
- Silenziosità
- Controllo umidità estiva senza DEU
- Controllo completo
- Wellbeing
- Elevata efficienza
- Risparmio energetico
- Prevenzione formazione muffe / odori
- Completa integrazione architettonica
- Cassette di contenimento collettori filo parete (brevetto MORE)



BELT

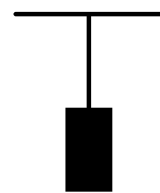

VMC Series



MORE SET

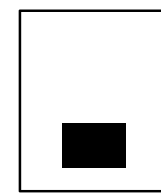

MORE FIL



SOLUTIONS

MORE evo FTA

SISTEMI INSERITI

- FTA (caldo / freddo)
- DEU Series
- VMC Series
- Umidificatore
- MORE DEA
- MORE Set
- MORE FIL

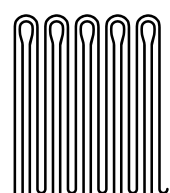

FTA

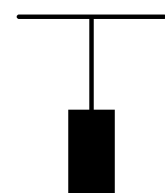

VMC Series

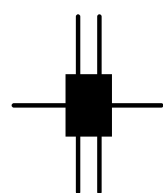
MORE DEU,
UMI, DEA

MORE SET

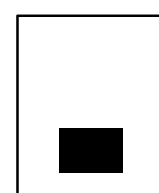

MORE FIL

BENEFITS

- Elevata velocità nel raggiungimento della temperatura desiderata
- Elevata velocità nei micro cambi di temperatura
- Velocità in spegnimento / accensione impianto
- No movimentazione d'aria
- No movimentazione polveri
- Silenziosità
- Controllo completo
- Wellbeing
- Elevata efficienza
- Risparmio energetico
- Prevenzione formazione muffe / odori
- Controllo umidità sia estiva che invernale
- Preserva arredi pregiati / finiture / parquet
- Regimazione rapida delle condizioni di wellbeing in situazioni estreme
- Favorisce il benessere in presenza di disturbi respiratori (asma, allergie...)
- Completa integrazione architettonica
- Cassette di contenimento collettori filo parete (brevetto MORE)



SOLUTIONS

MORE evo BELT

SISTEMI INSERITI

- BELT (caldo / freddo)
- VMC Series
- Umidificatore
- MORE DEA
- MORE Set
- MORE FIL



BELT

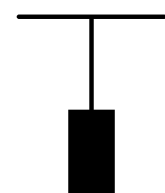

VMC Series

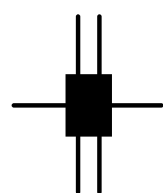
MORE DEA,
UMI

MORE SET

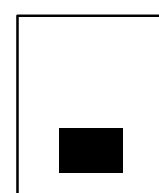

MORE FIL

BENEFITS

- Elevata velocità nel raggiungimento della temperatura desiderata
- Elevata velocità nei micro cambi di temperatura
- Velocità in spegnimento / accensione impianto
- No movimentazione d'aria
- No movimentazione polveri
- Silenziosità
- Controllo completo
- Wellbeing
- Elevata efficienza
- Risparmio energetico
- Prevenzione formazione muffe / odori
- Controllo umidità sia estiva che invernale
- Preserva arredi pregiati / finiture / parquet
- Regimazione rapida delle condizioni di wellbeing in situazioni estreme
- Favorisce il benessere in presenza di disturbi respiratori (asma, allergie...)
- Completa integrazione architettonica
- Cassette di contenimento collettori filo parete (brevetto MORE)



MORE PROJECTS

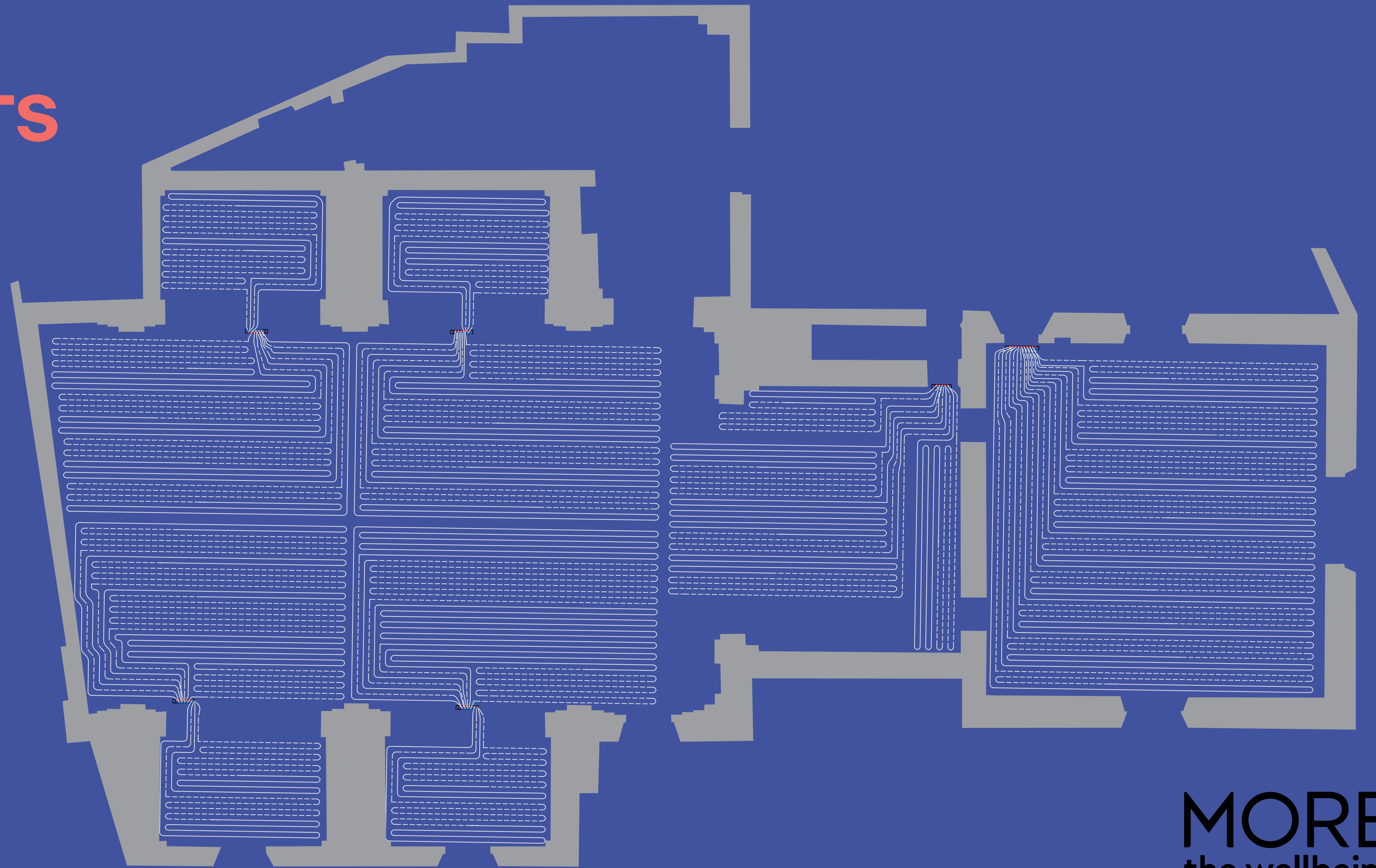

rbmmore.com

MORE▲
the wellbeing

RESIDENTIAL

Abitazione privata
COMO, ITALY

Abitazione privata
SALÒ (BS), ITALY

Abitazione privata
BASSANO DEL GRAPPA (VI), ITALY

Attico L
MILANO, ITALY

SHOWROOM/ OFFICE

Showroom
CORREGGIO MICHELI, MANTOVA, ITALY

Showroom
MILANO, ITALY

Showroom-Sala Lounge
BRESCIA, ITALY

Showroom-Suite
BRESCIA, ITALY

HOSPITALITY

Hotel
BRESCIA, ITALY

COLLECTIVE BUILDINGS

Museo
BRESCIA, ITALY

Scuola Elementare
BRESCIA, ITALY

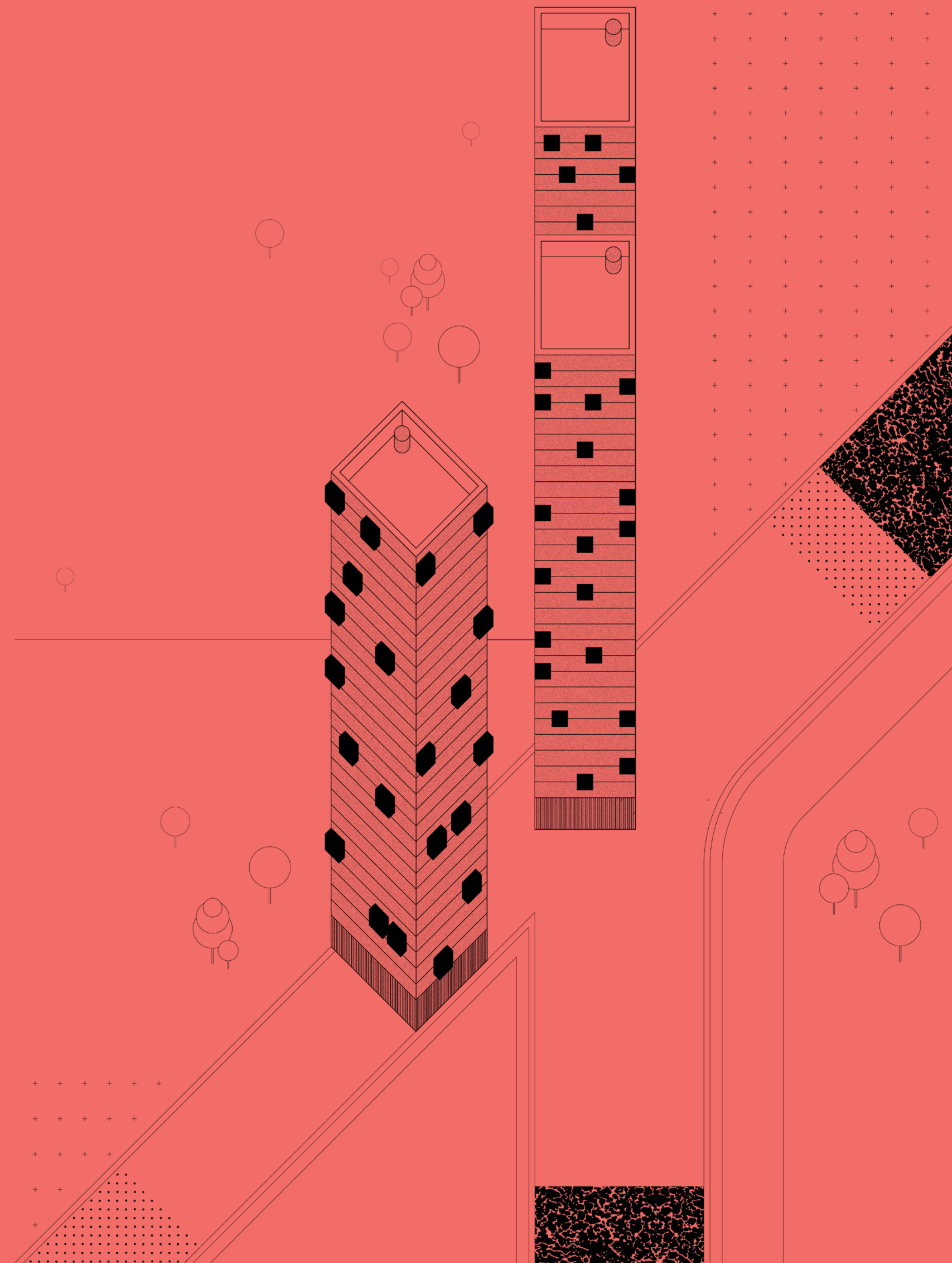

Abitazione privata

COMO, ITALY

Wellbeing per uomini e cose.

La scuderia di una villa storica, già oggetto di una parziale riqualificazione, è oggetto di un nuovo intervento per la realizzazione di una seconda unità abitativa. Il progetto prevede il ricorso a tecnologie avanzate di efficienza energetica, ma con due vincoli principali: allacciarsi all'impianto termico esistente; e non stravolgere le pregevoli caratteristiche architettoniche del fabbricato. La soluzione MORE ha creato un'ambiente confortevole in qualsiasi periodo dell'anno, riducendo al minimo rumori e movimentazioni d'aria e garantendo un benessere assoluto e la massima facilità di gestione e controllo attraverso il sistema di regolazione MORE SET. La soluzione fa ricorso a sistemi differenziati per

i diversi piani dell'abitazione: sistema di riscaldamento e raffrescamento radiante a basso spessore e bassa inerzia a pavimento per il primo piano: MORE FTA; coadiuvato dall'innovativo sistema MORE BELT al piano terra dell'abitazione, associato a un sistema di gestione della qualità dell'aria e dell'umidità compatto della serie MORE Airfresh, particolarmente importante anche per preservare le straordinarie finiture interne. Per bagni è stata previsto l'inserimento dei sistemi radianti elettrici MORE PAD SERIES volti a rendere il tepore adeguato in tutte le stagioni dell'anno indipendentemente dal funzionamento o meno della centrale termica.



MORE BELT

- Sistema MORE BELT a soffitto

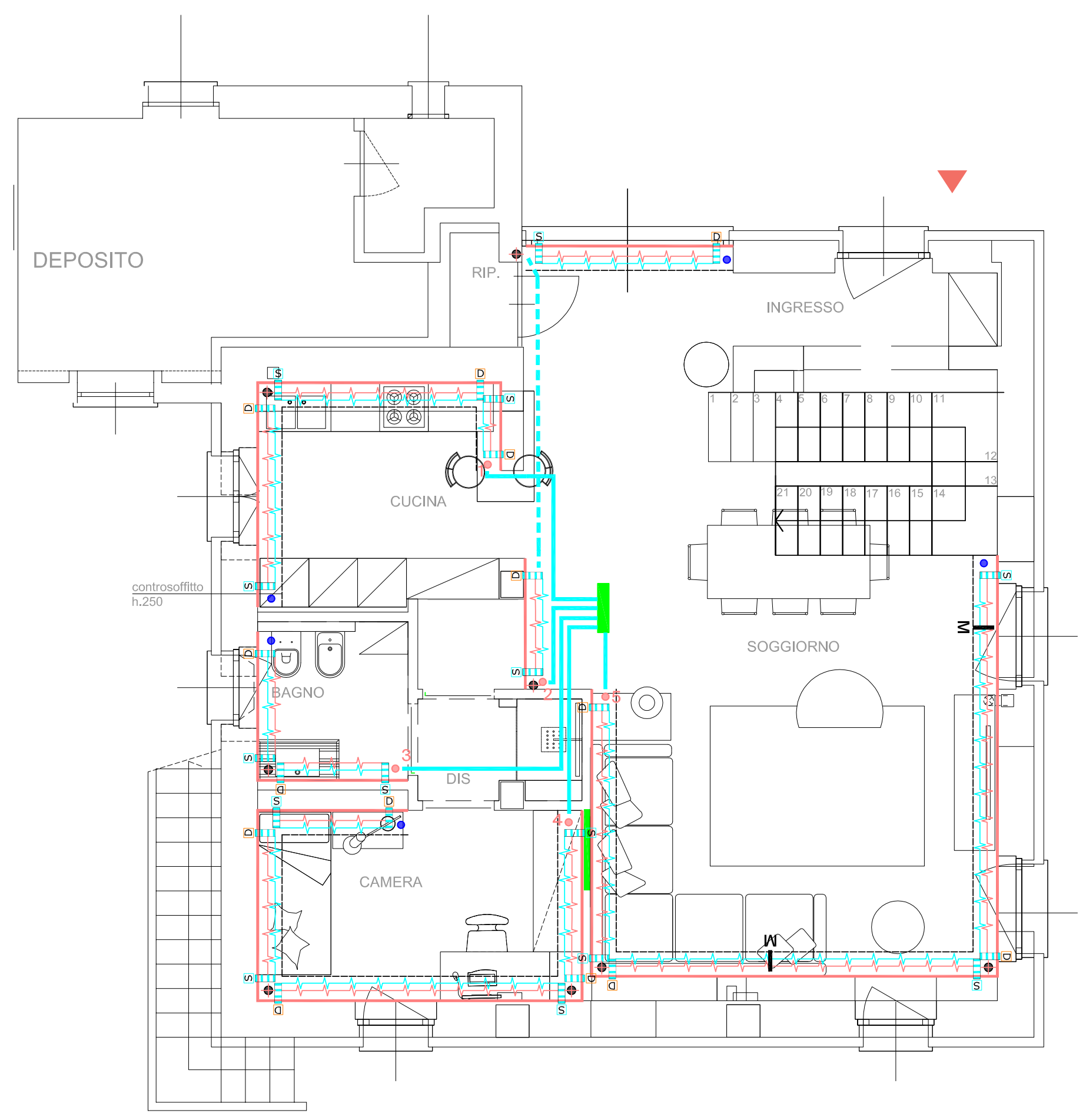

MORE PAD

- Sistema MORE PAD
INVISIBLE TOWEL HEATER
230V

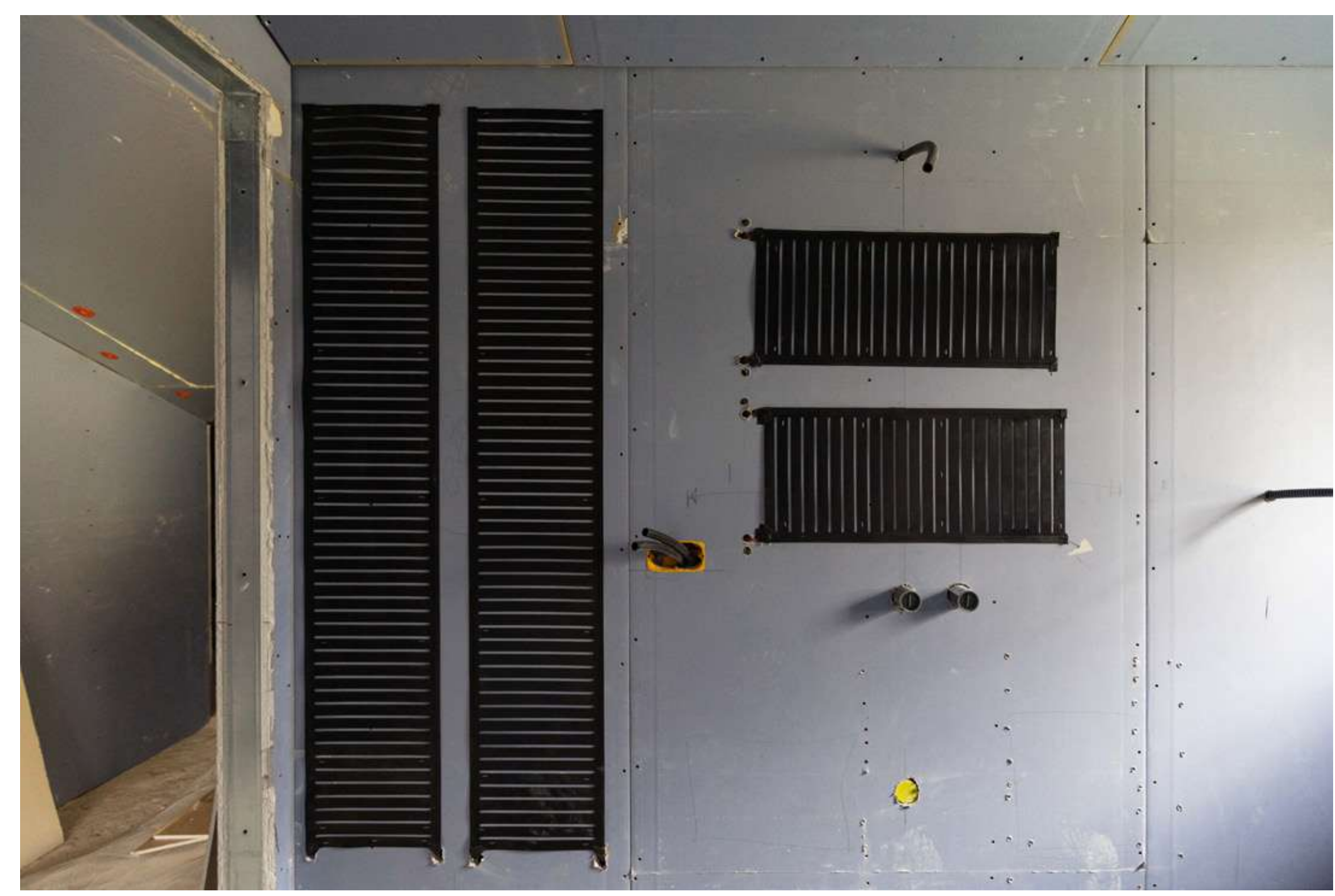
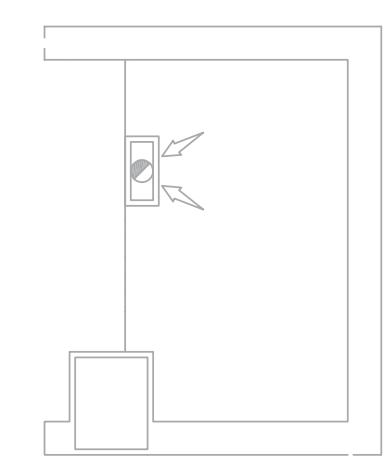
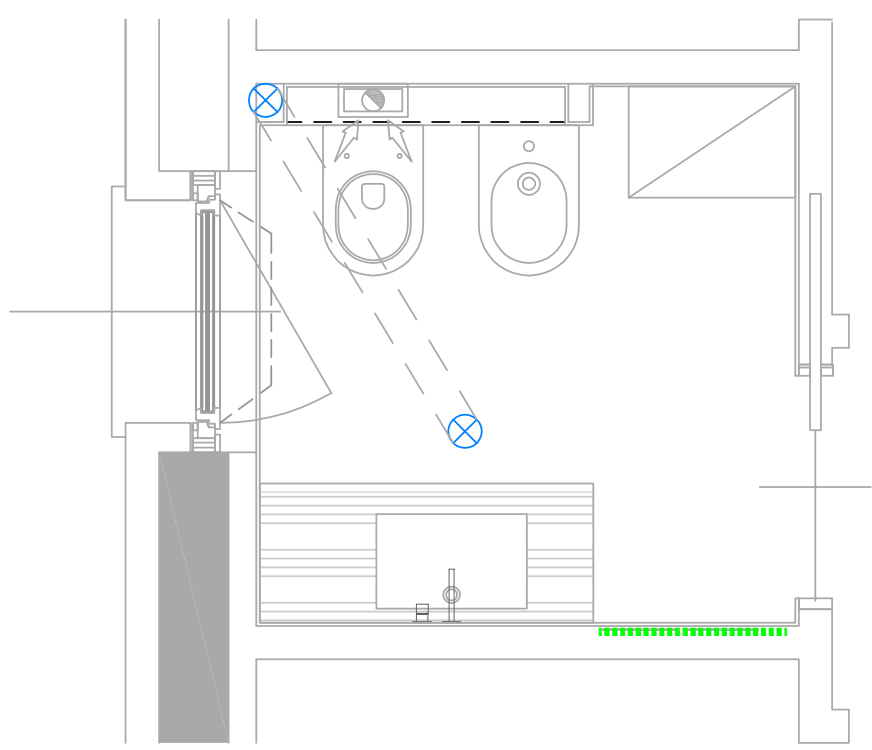
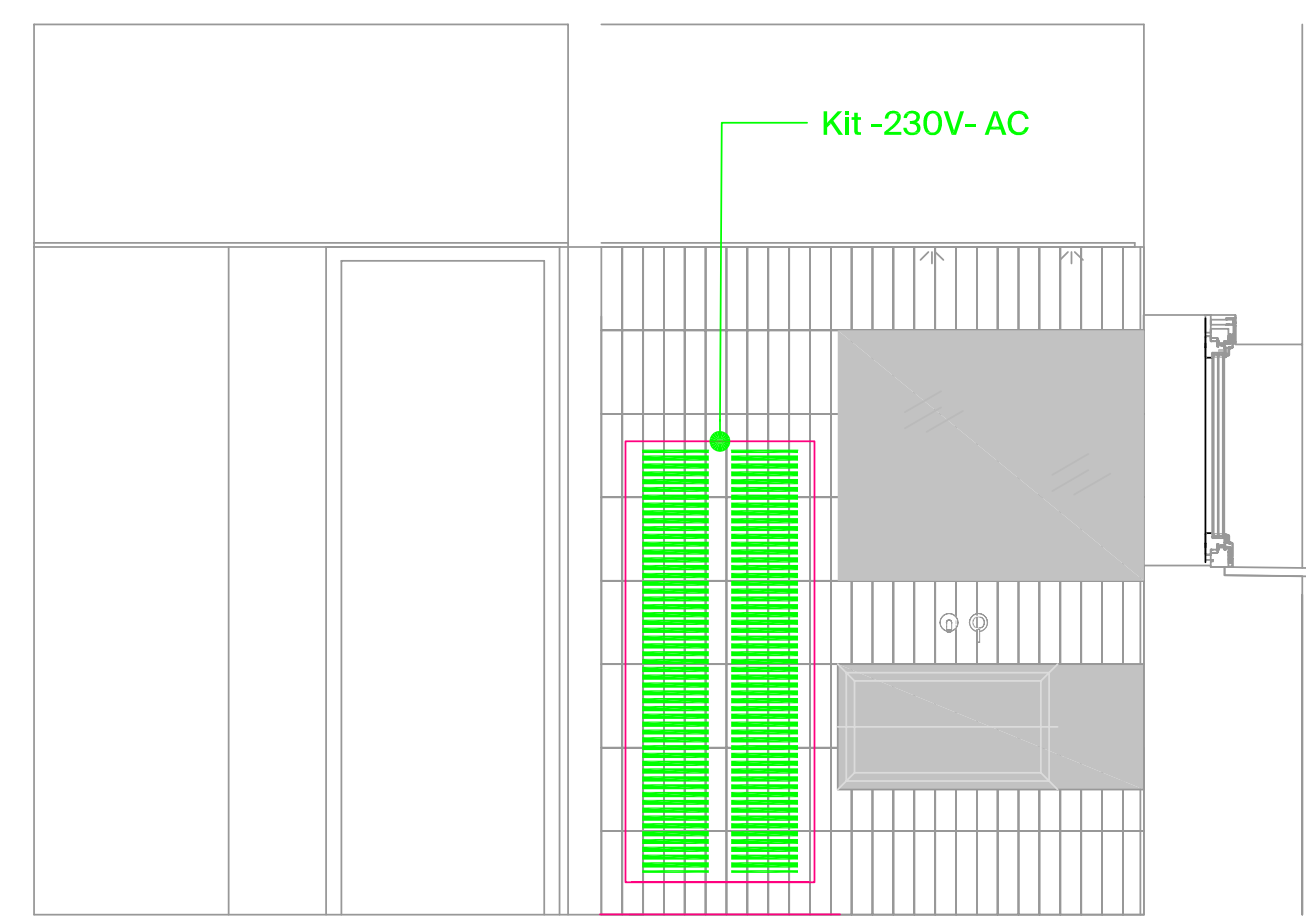

MORE PAD

- Sistema MORE PAD ID 36V
- Sistema MORE PAD INVISIBLE TOWEL HEATER 230V

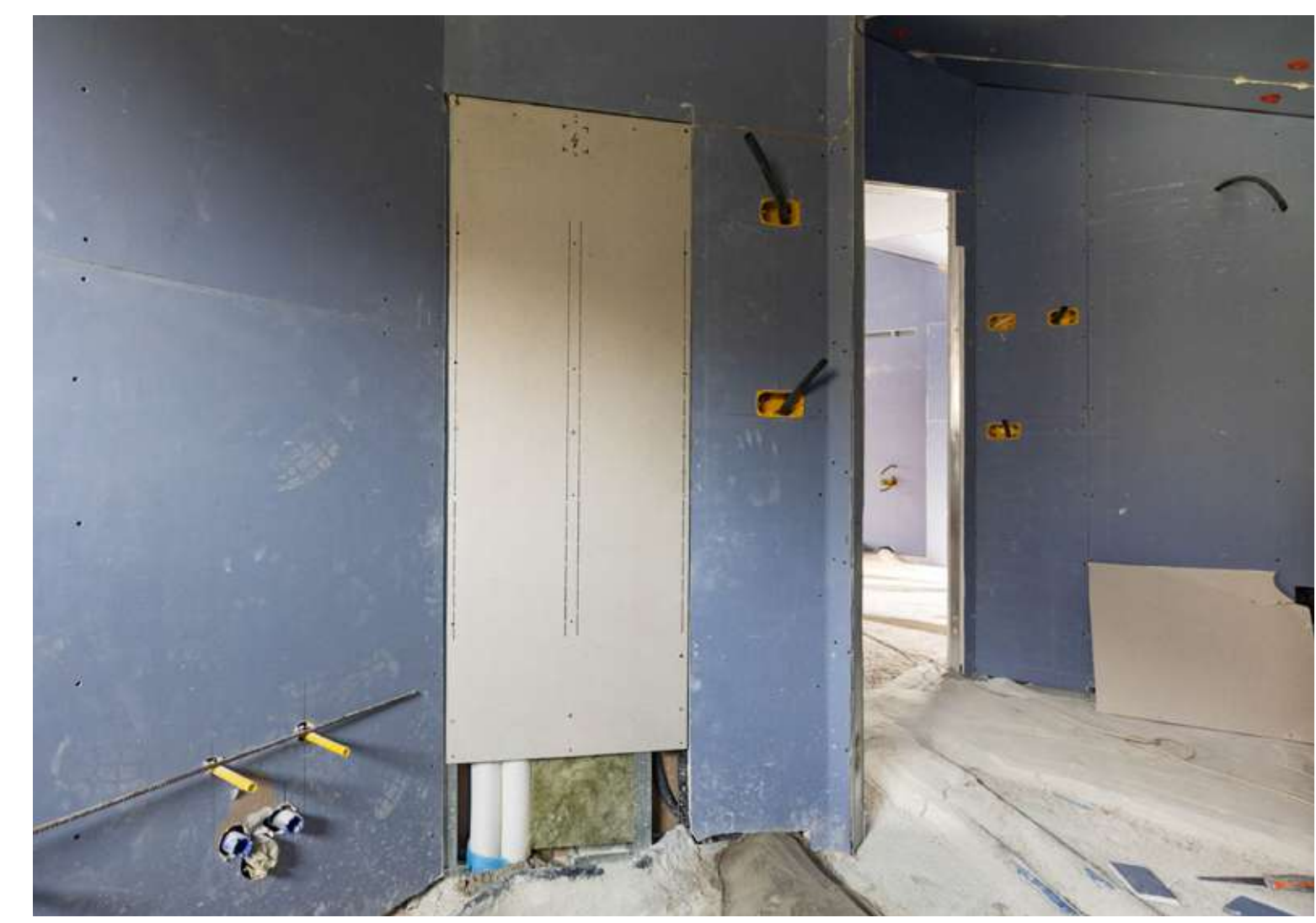
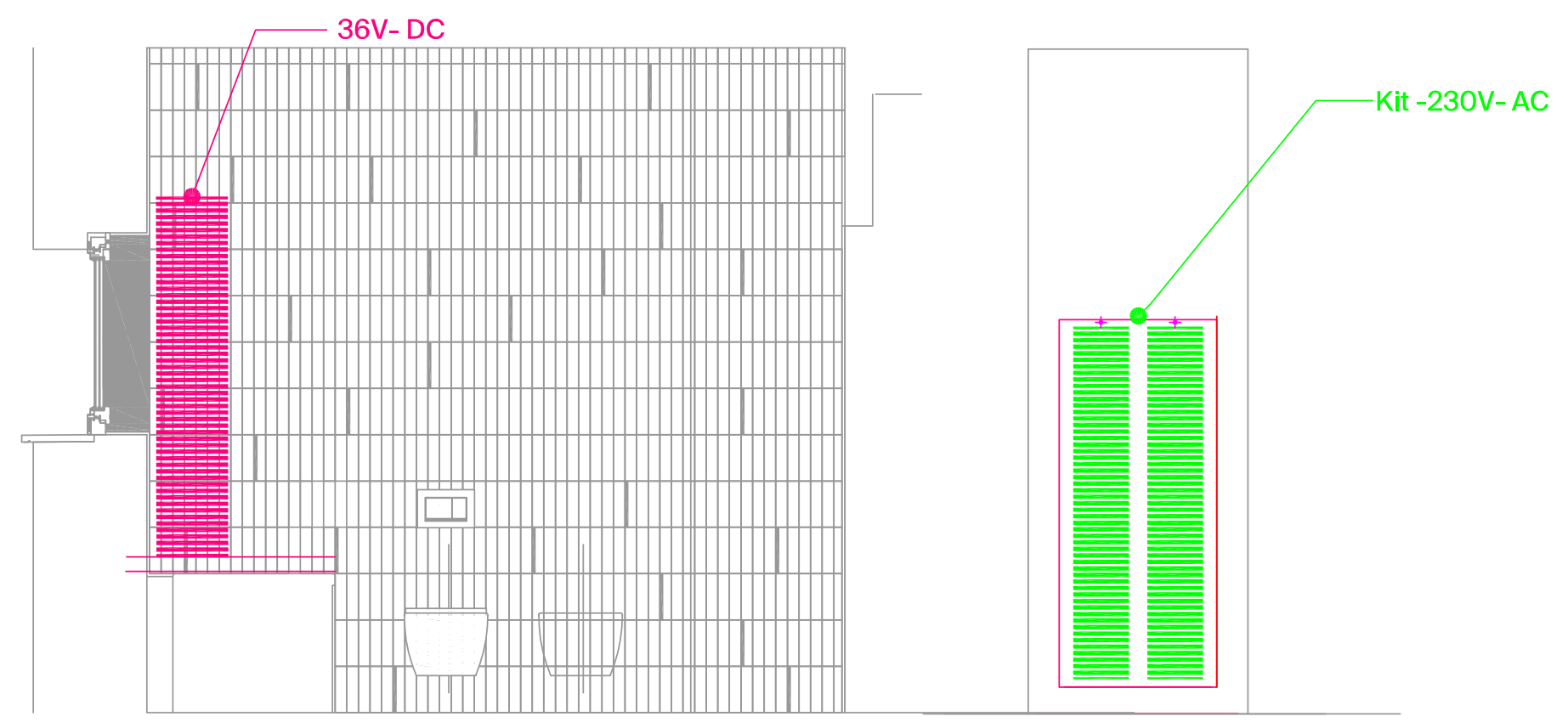
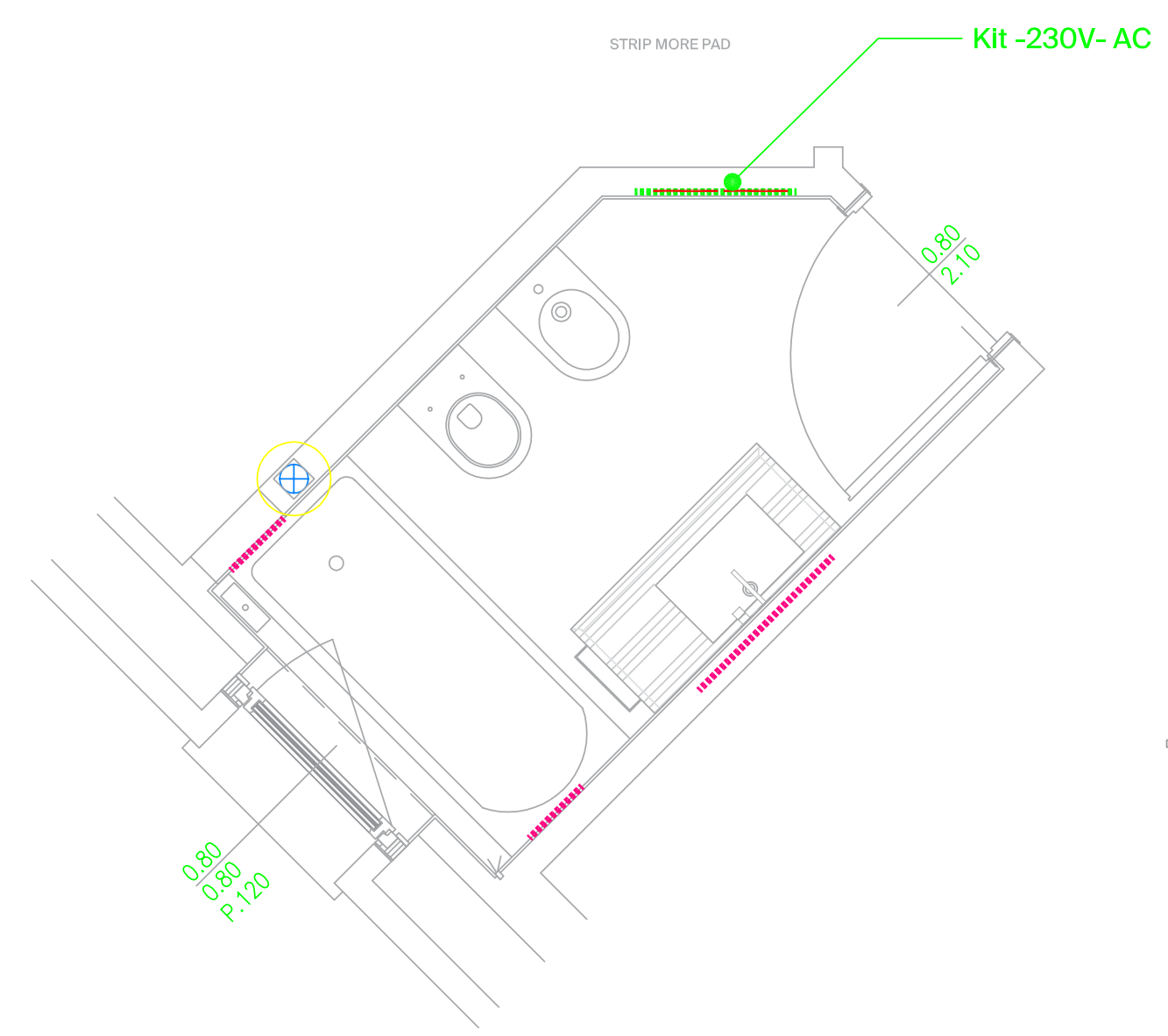
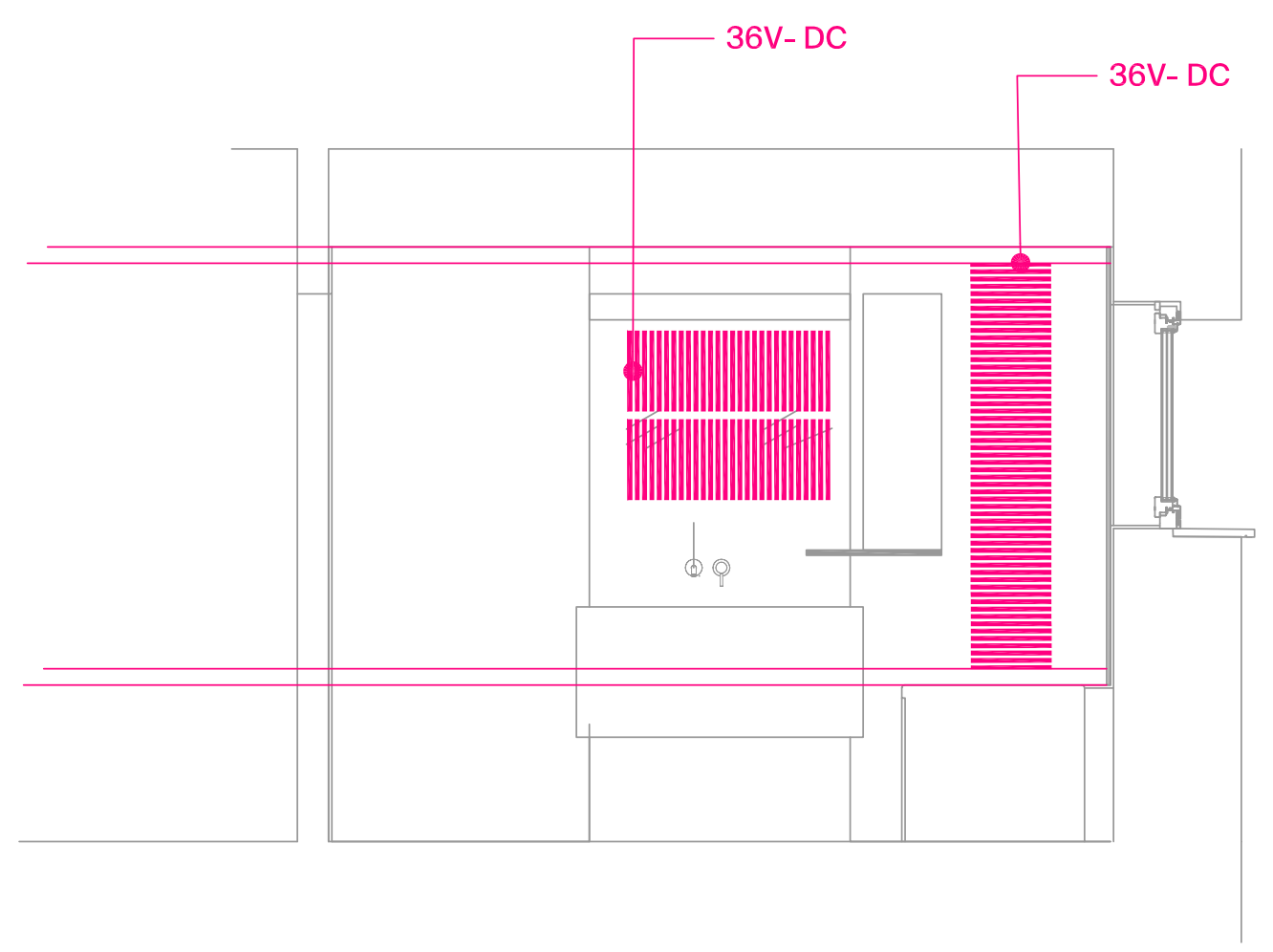

MORE PAD

- Sistema MORE PAD ID 36V

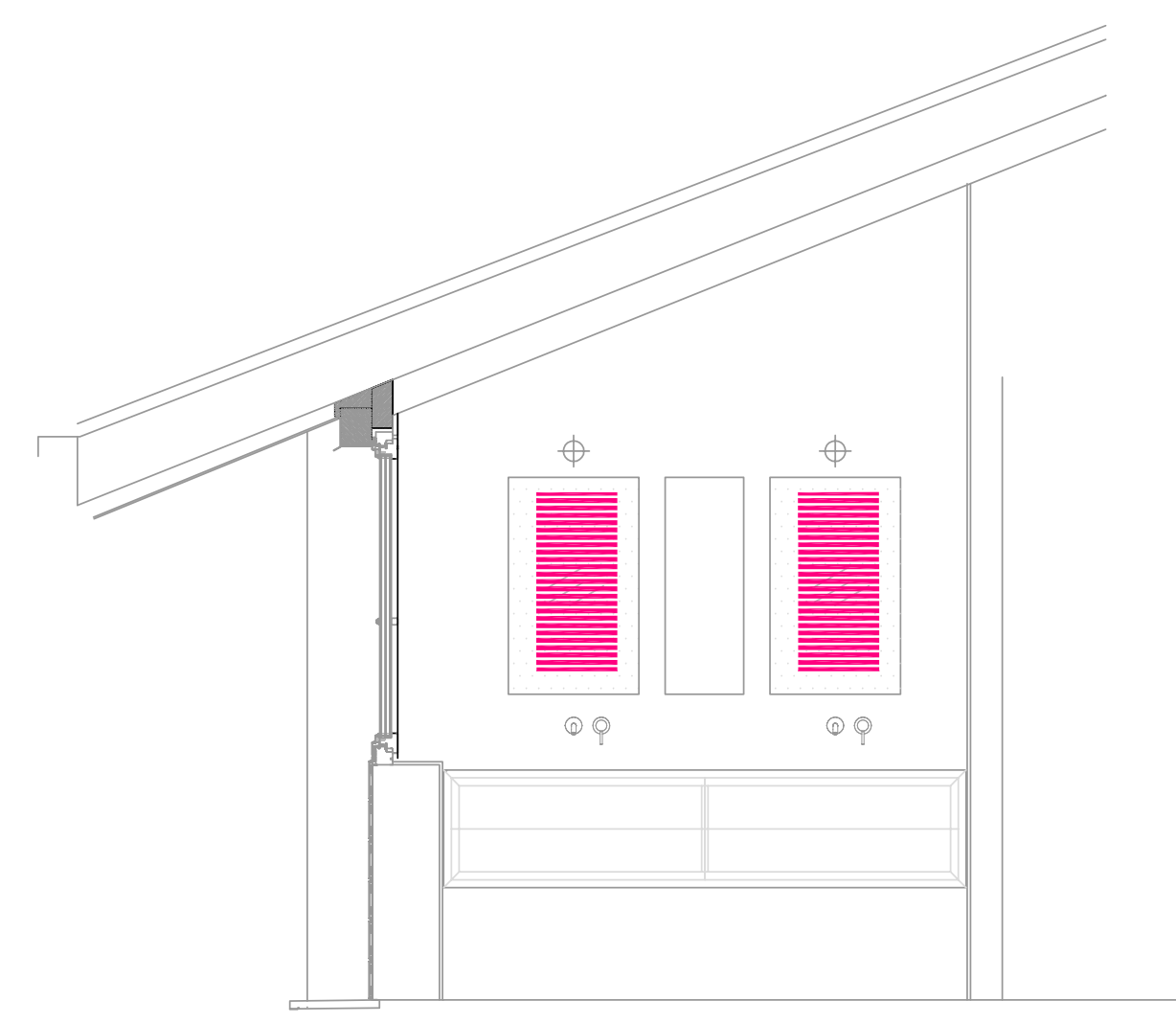
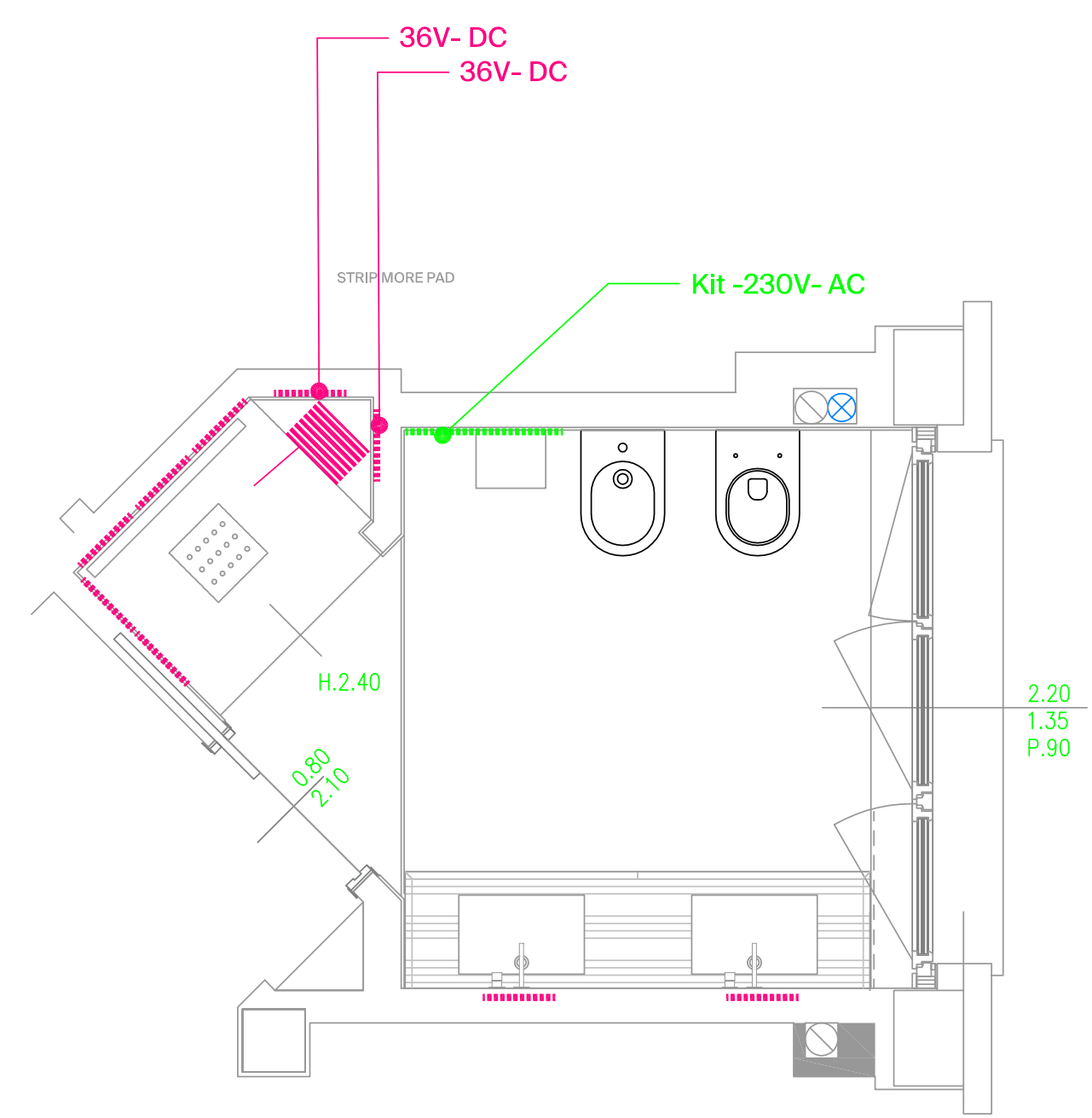
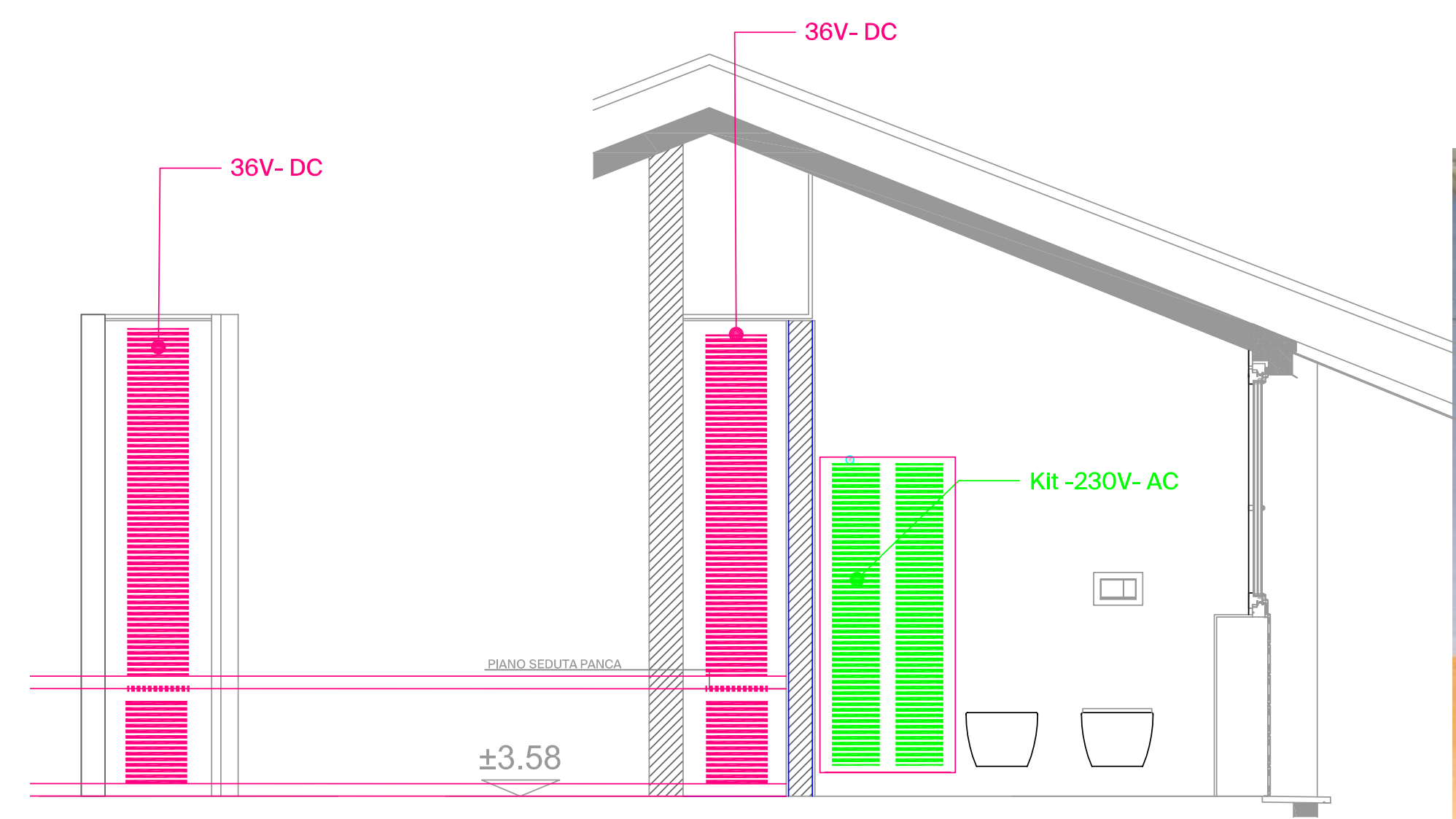

MORE VMC

- Sistema MORE VMC

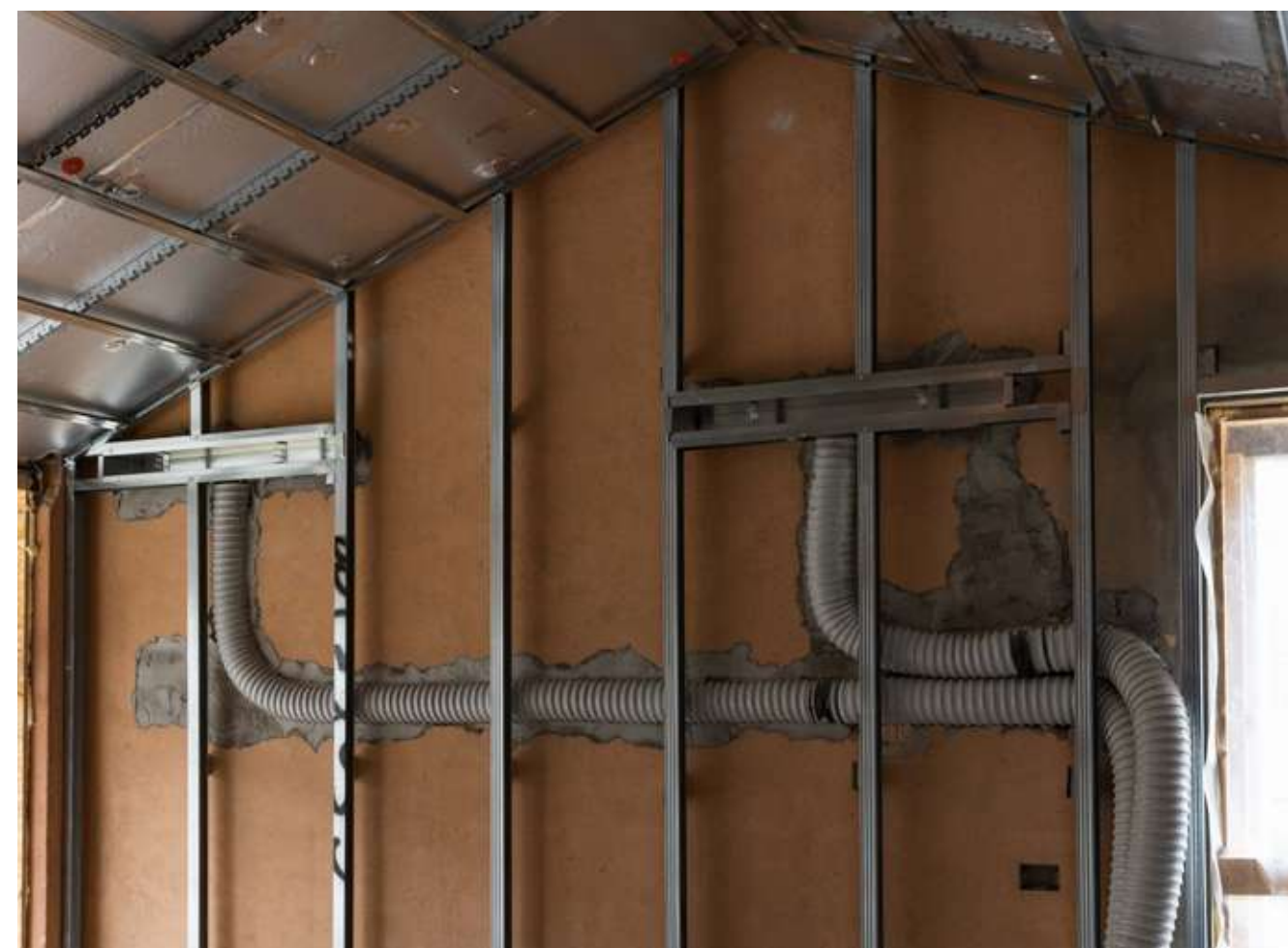
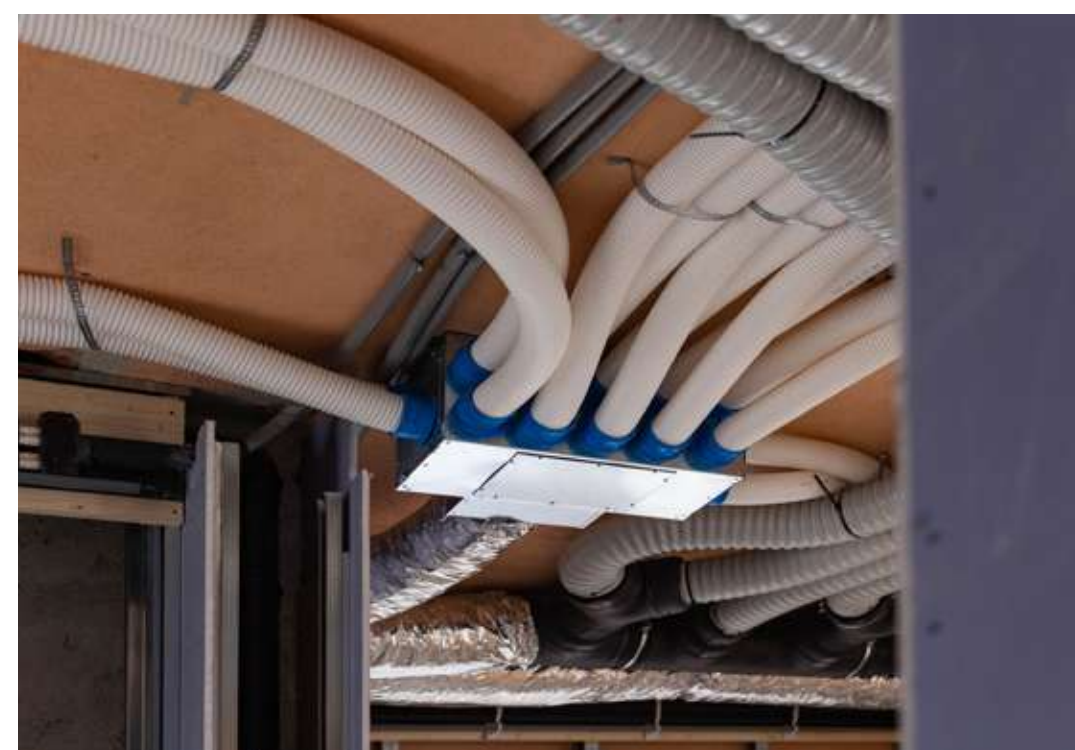
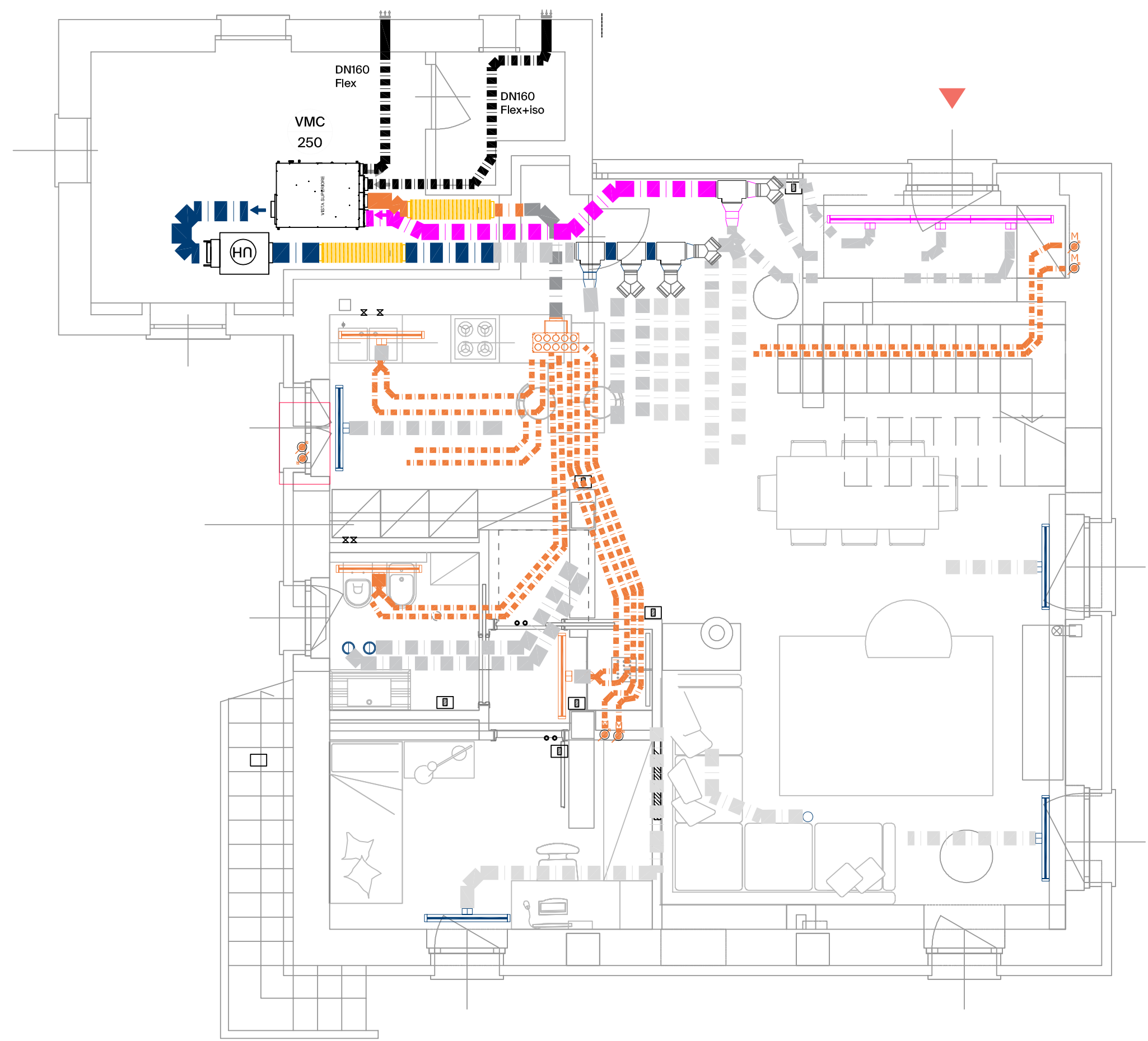

Villa privata

SALÒ (BS), ITALY

Integrarsi nel paesaggio.

Una villa aperta su un panorama mozzafiato che abbraccia tutto il Lago di Garda meridionale, progettata per integrarsi nel paesaggio e vivere a contatto con la natura. Per non tradire lo spirito del progetto, la committenza ha richiesto espressamente che la godibilità della casa in qualsiasi condizione climatica non andasse a discapito dell'efficienza energetica e dei valori architettonici. Naturale il ricorso a sistemi MORE per

garantire il wellbeing climatico e la salubrità degli ambienti, associando impianti di riscaldamento radianti a basso spessore, installati sia a pavimento sia a soffitto per ottimizzare l'efficienza energetica; di ventilazione meccanica controllata; e di controllo dell'umidità dell'aria. L'azione di questi sistemi è controllata e coordinata automaticamente dal sistema di regolazione MORE.



MORE FTA

- Sistema MORE FTA a pavimento

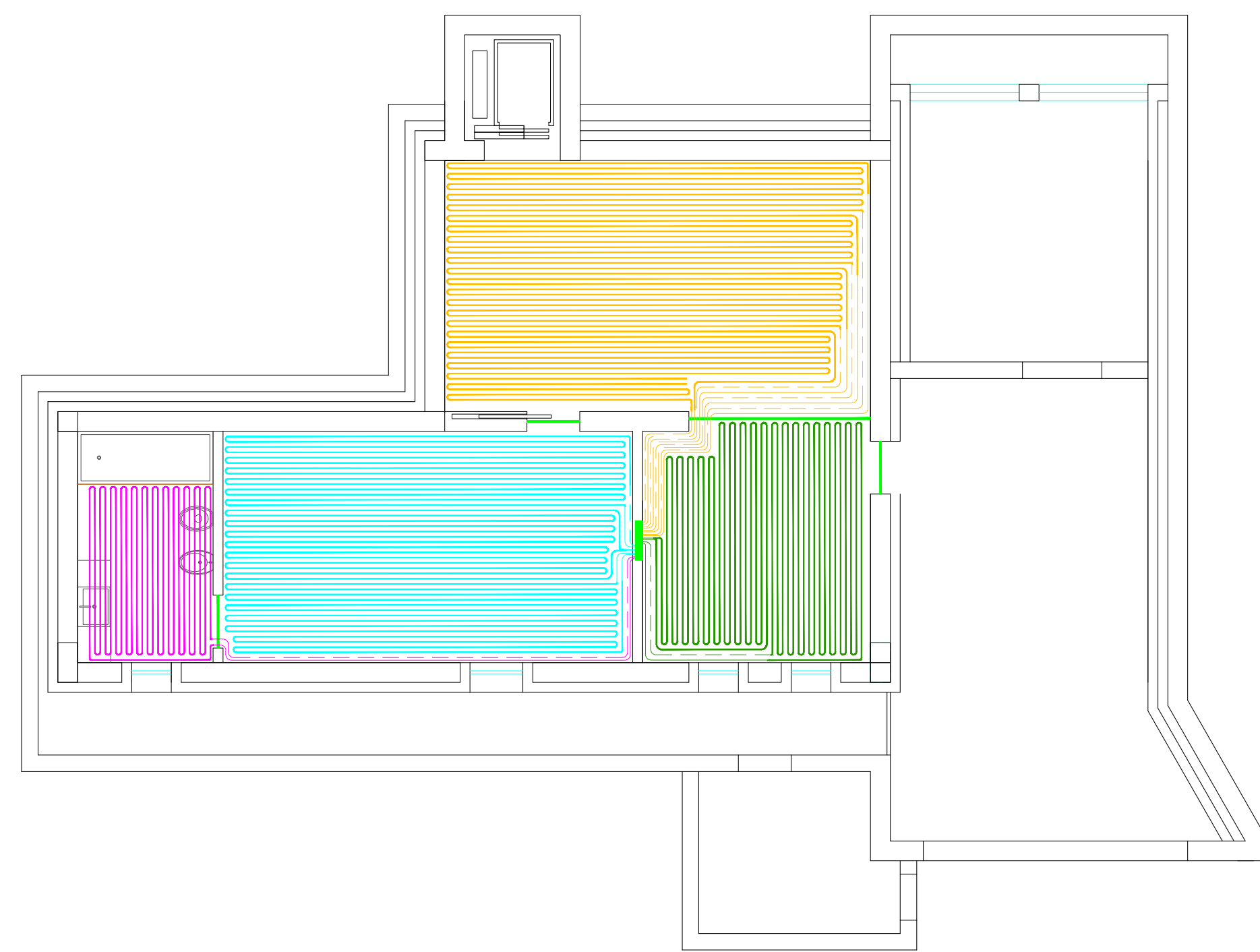

MORE FTA

- Sistema MORE FTA a soffitto

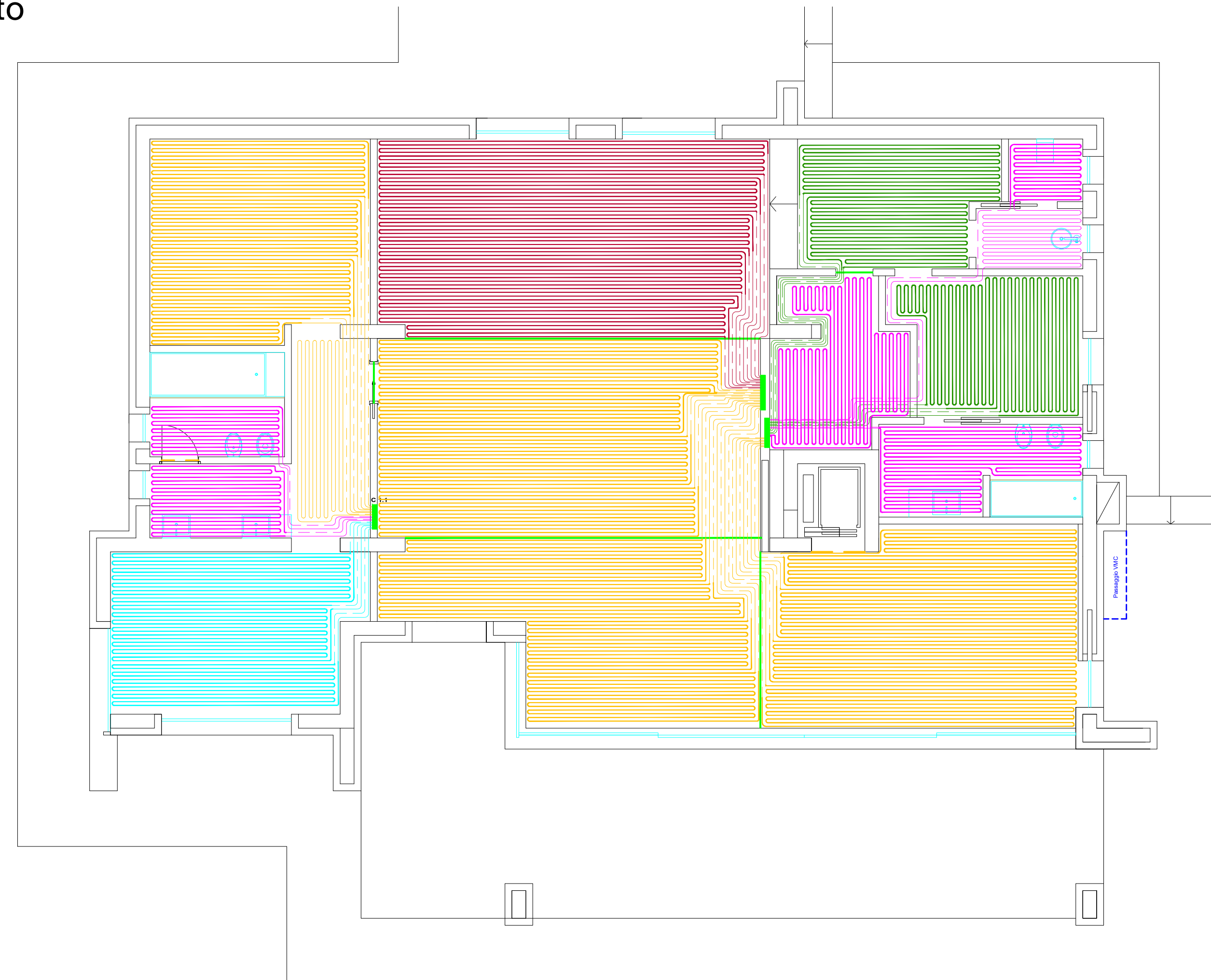

MORE VMC

- Sistema MORE VMC

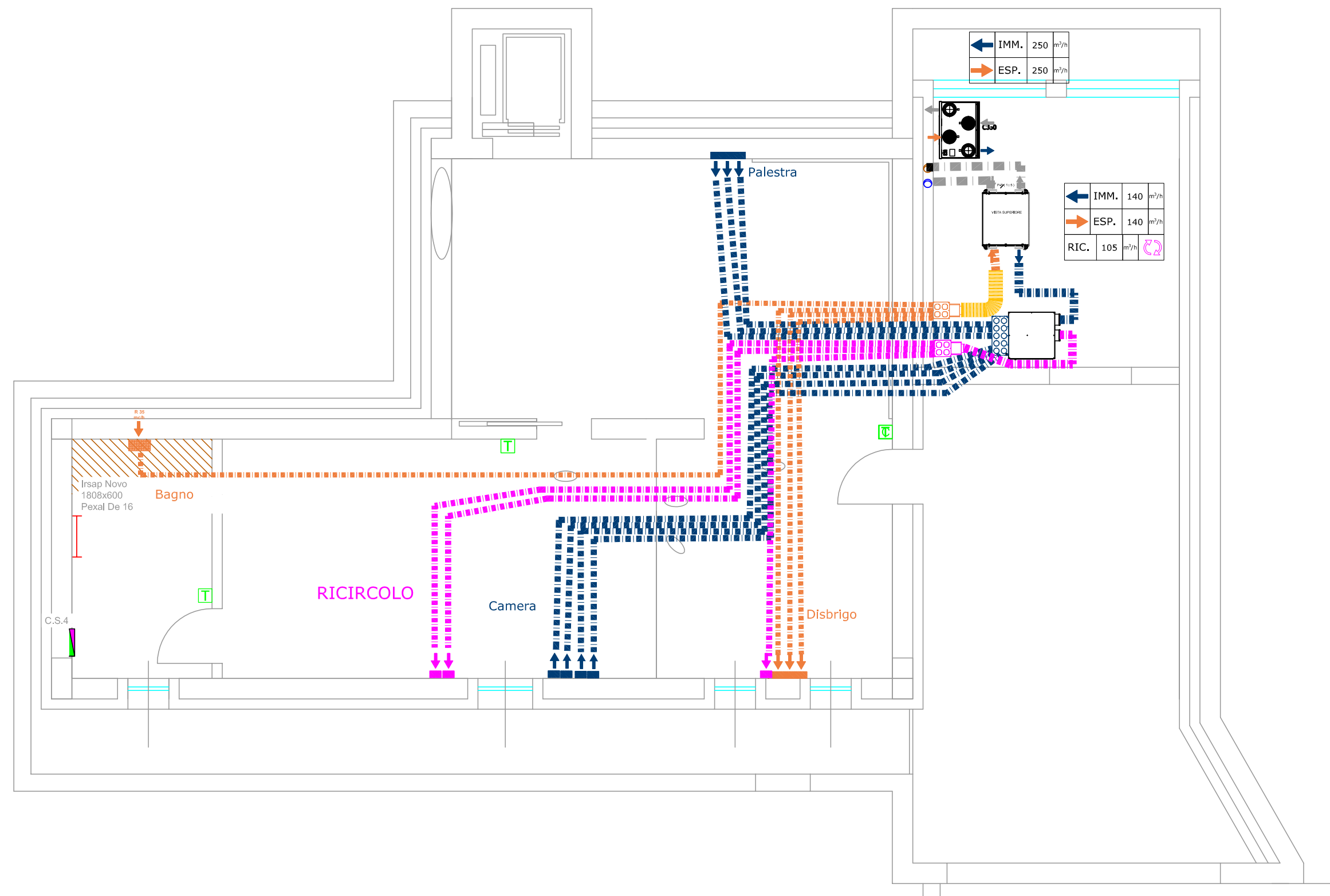

MORE VMC

- Sistema MORE VMC

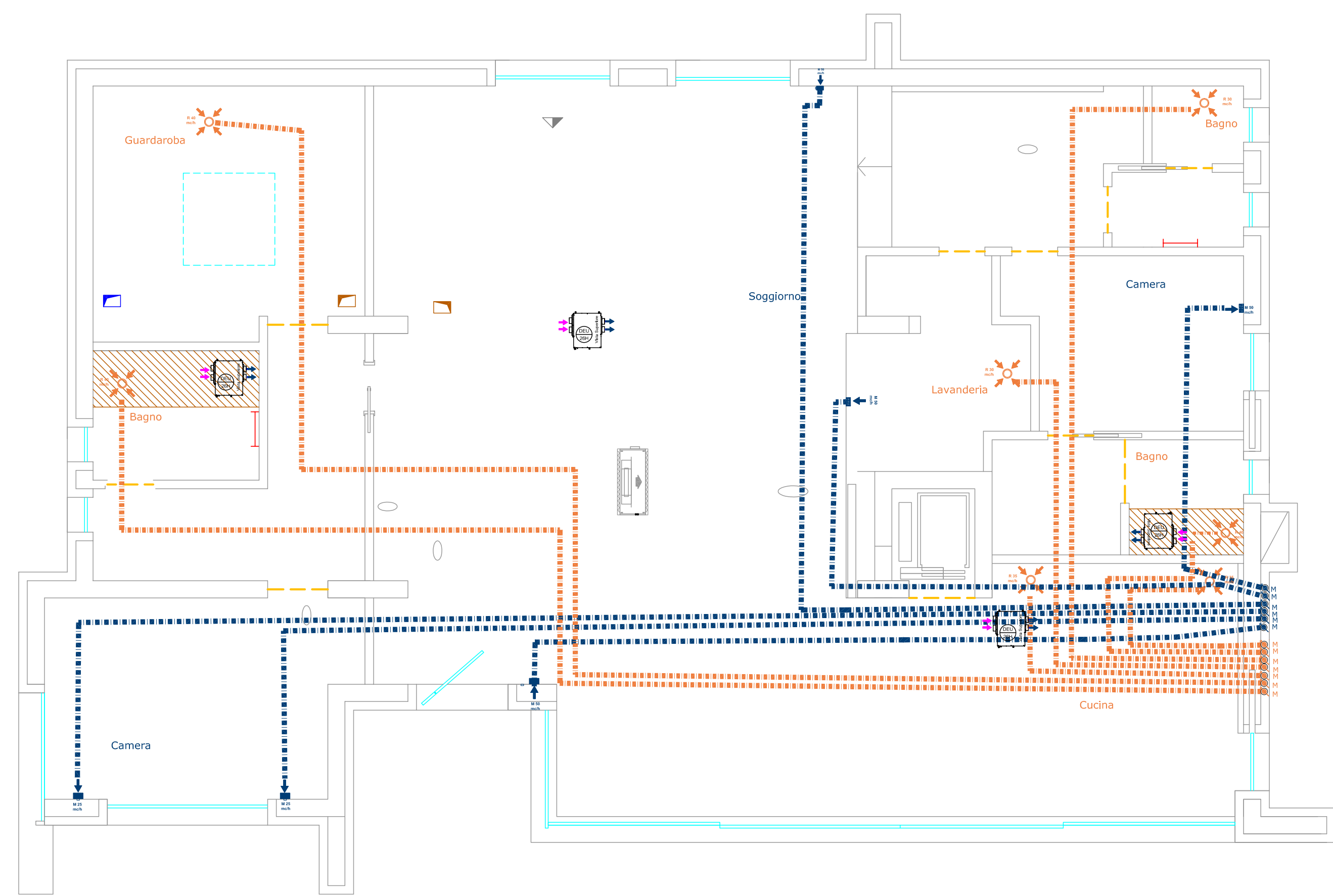

Villa privata

BASSANO DEL GRAPPA (VI), ITALY

Questione di millimetri

La ristrutturazione radicale di un'importante villa prevedeva l'aggiunta di un piano rialzato con vuoto su soggiorno, ma senza la possibilità di connettersi con le linee dell'impianto termico preesistente, il cui spessore avrebbe compromesso l'abitabilità del nuovo ambiente. Per evitare un impianto ad aria integrativo, penalizzante in termini sia di comfort sia di dispendio energetico, in fase di progettazione

si è optato per l'installazione del sistema MORE PAD LV che, grazie ai suoi 1,2 mm di spessore, ha permesso di installare un sistema di riscaldamento radiante senza dover modificare le quote, soddisfacendo così le elevate aspettative del cliente in termini di uniformità di calore, assenza di movimento d'aria, assenza di inquinamento da campi elettromagnetici, risparmio energetico ed eco-sostenibilità.



MORE PAD

- Sistema MORE PAD

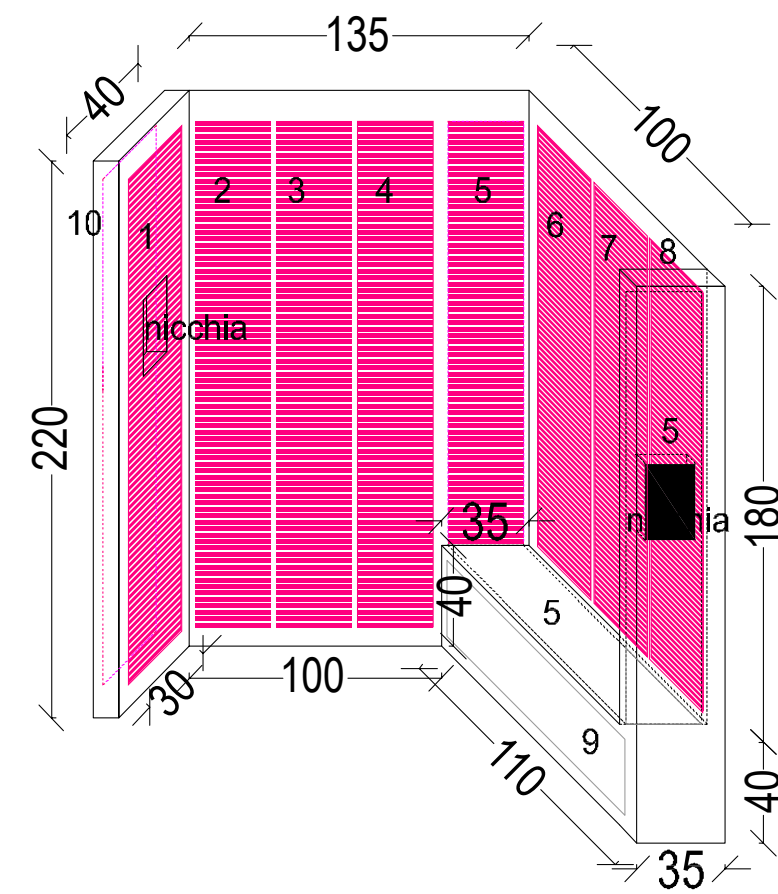
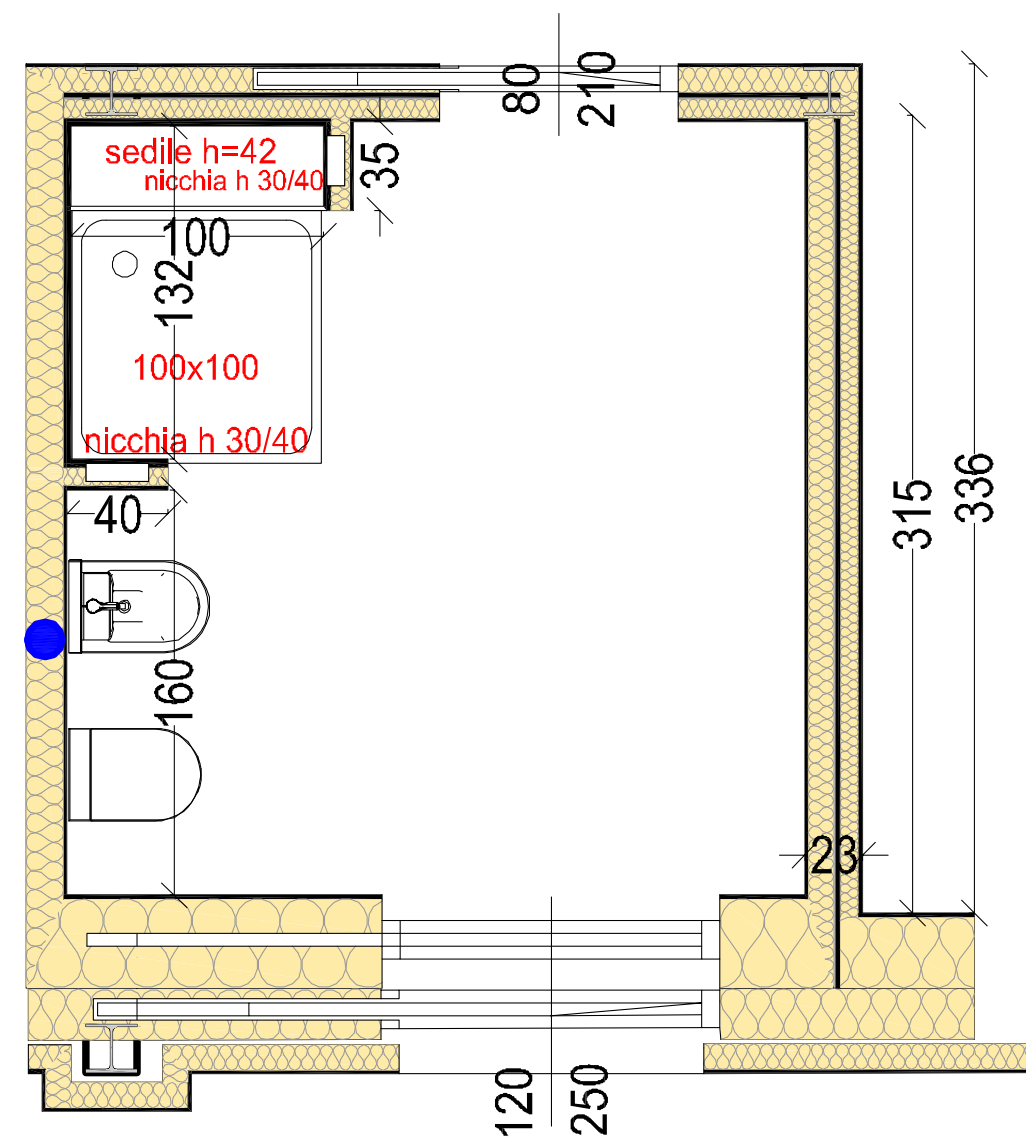

MORE PAD

- Sistema MORE PAD



Attico L

MILANO, ITALY

Ascoltare il corpo.

A volte, scelte strutturali e tecniche già definite impediscono di ricorrere alla soluzione logica per il riscaldamento: un sistema radiante a pavimento. È accaduto per questo spazio a contatto con il cielo, in uno stabile di fine Ottocento a Milano. Ma è bastata una visita al cantiere già aperto, insieme ai proprietari, in una limpida giornata d'inverno, per intuire che la soluzione stava nell'affidarsi alla natura, nell'ascoltare il piacere del corpo avvolto dai raggi del sole.

Il Sistema radiante elettrico MORE PAD INDOOR, celato nel controsoffitto, è stato utilizzato per il riscaldamento di entrambi i livelli dell'abitazione, a garantire un benessere naturale, mentre il sistema MORE PAD HV installato come integrazione al sistema di riscaldamento esistente e come termo-arredo invisibile, completamente integrato nell'architettura dell'ambiente. E nulla a turbare il silenzio e il garbo discreto dello stile formale scelto per la casa.

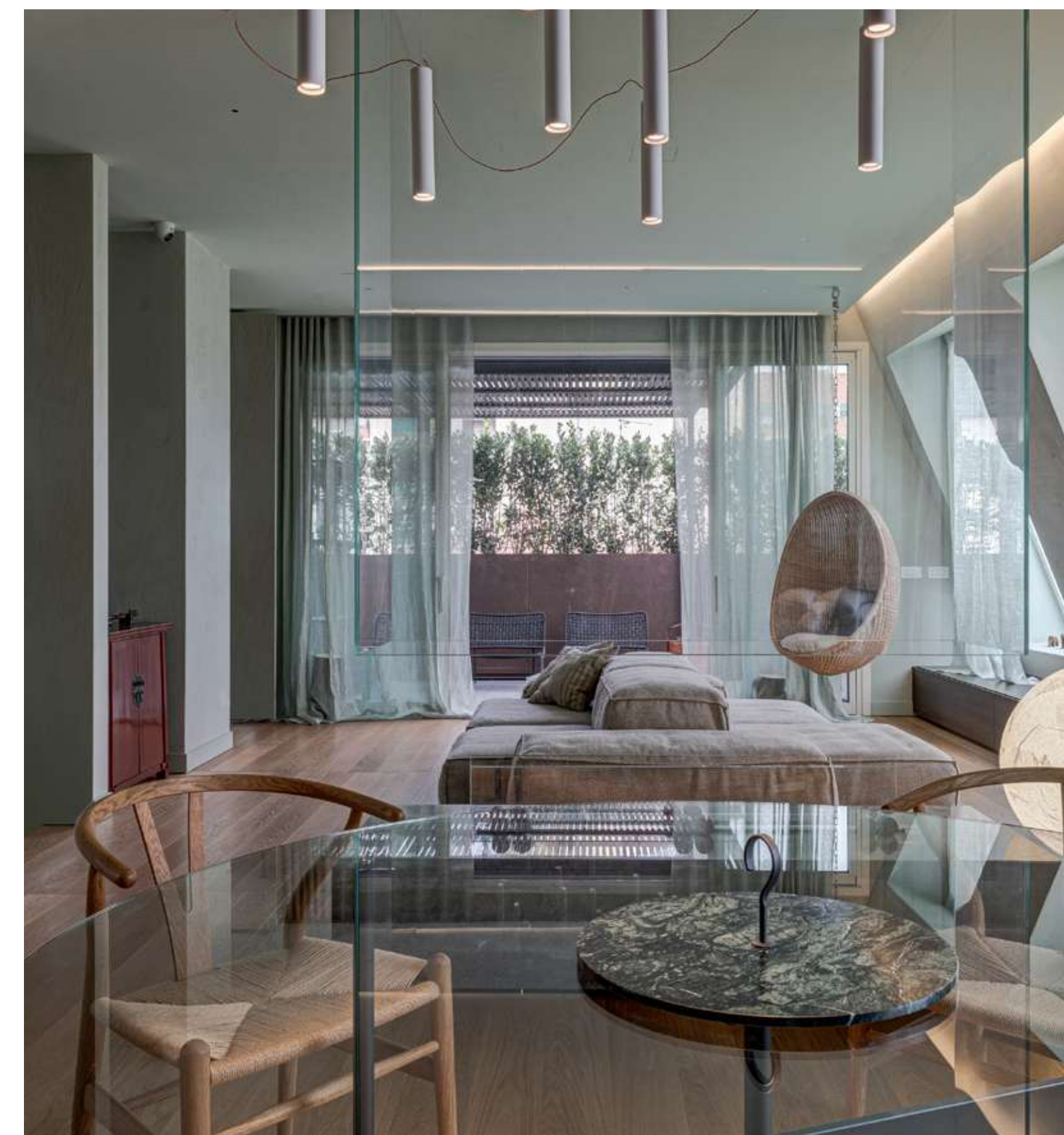

MORE PAD

- Sistema MORE PAD

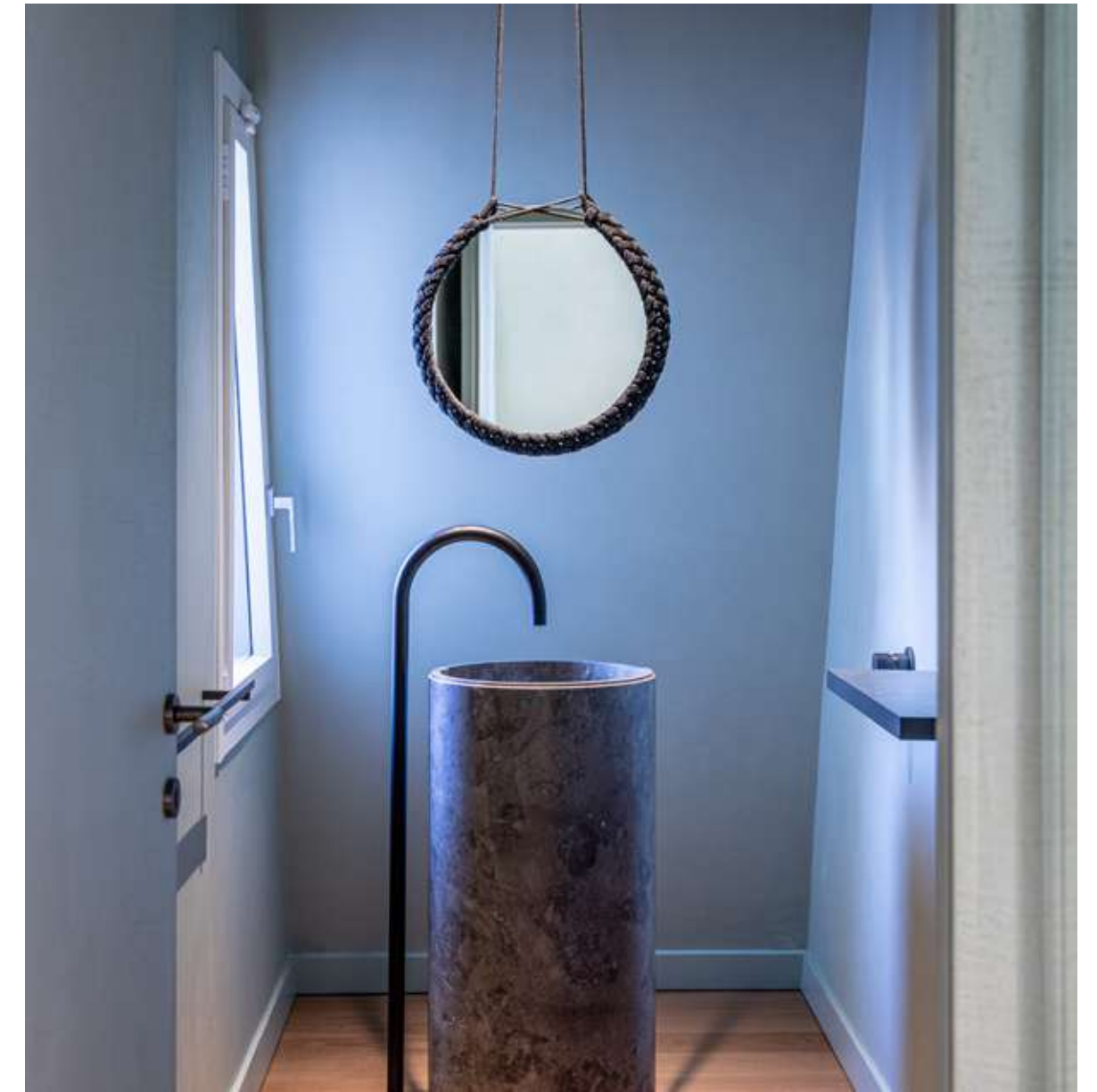
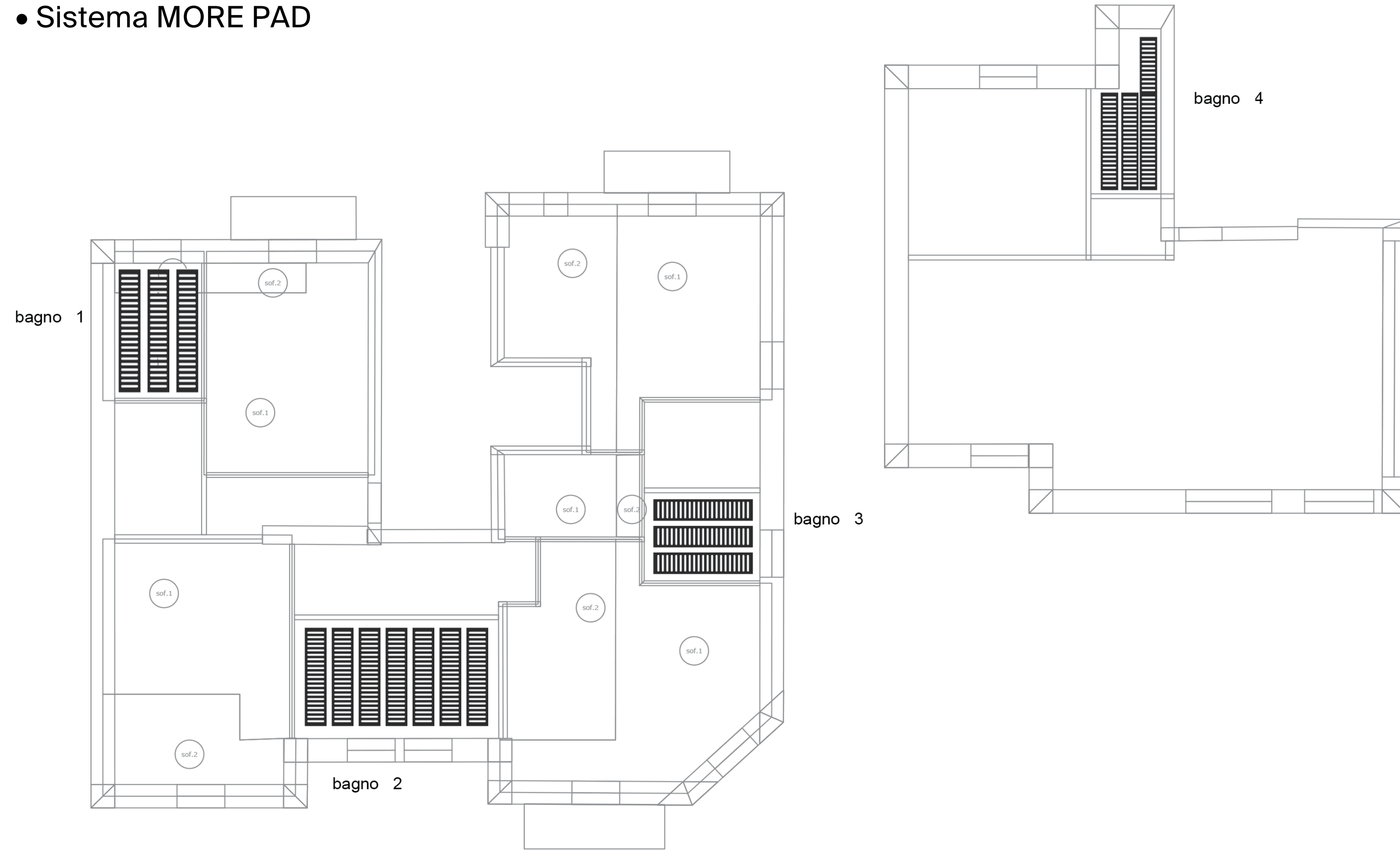

Showroom

MANTOVA, ITALY

Trasformare conservando.

Un cascinale sulle rive di un fiume ospita la sede di un'azienda nota per la qualità e il design dei suoi prodotti. In questo contesto, distintivo e molto amato, per la creazione di un nuovo Showroom è stato naturale scegliere di riqualificare un fabbricato rurale, utilizzato in precedenza come deposito. L'obiettivo era preservare i tratti architettonici originali dell'edificio: dalle grandi aperture a volta affacciate sulla corte, ai soffitti di travi grezze a vista, caratteristiche dell'architettura spontanea padana.

La soluzione è stata cercare la perfetta sinergia tra esigenze formali e caratteristiche degli impianti, adottando un sistema di riscaldamento e raffrescamento radiante a basso spessore e bassa inerzia (MORE FTA) a pavimento, abbinato a un sistema un sistema per il ricambio dell'aria MORE VMC. La gestione degli impianti è affidata a un semplice sistema di regolazione e monitoraggio costante dei tre indici di Wellbeing, temperatura, umidità e qualità dell'aria: MORE SET.



MORE FTA

- Sistema MORE FTA a soffitto

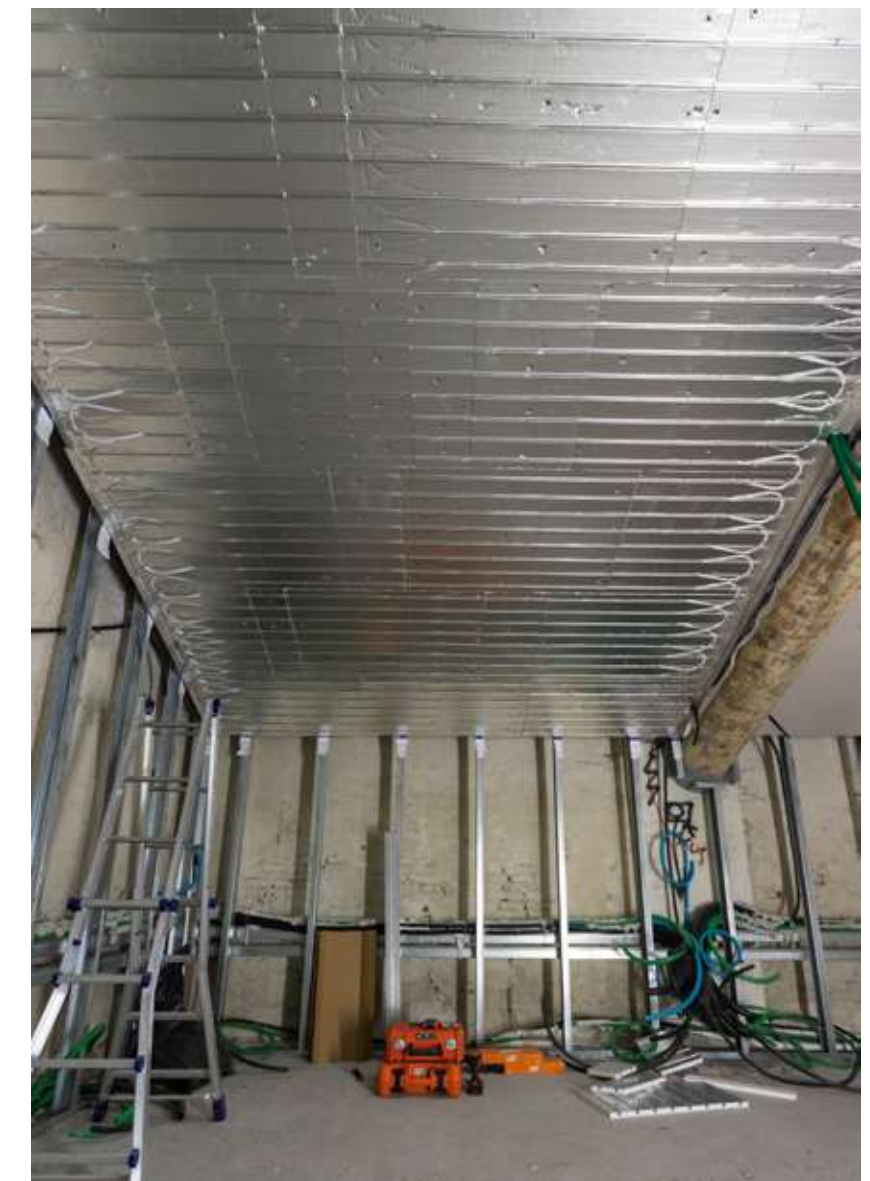
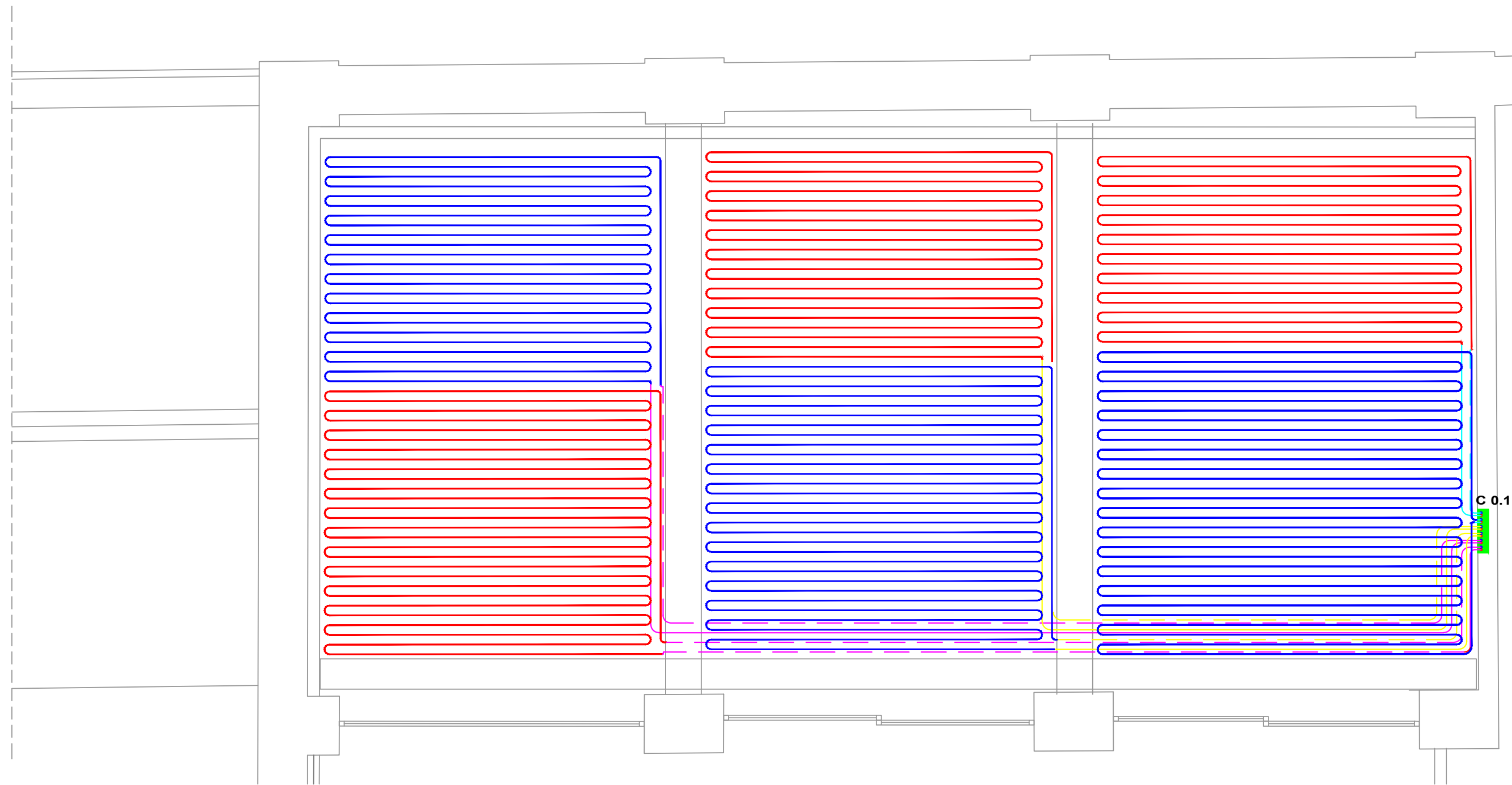



MORE FTA

- Sistema MORE FTA a pavimento

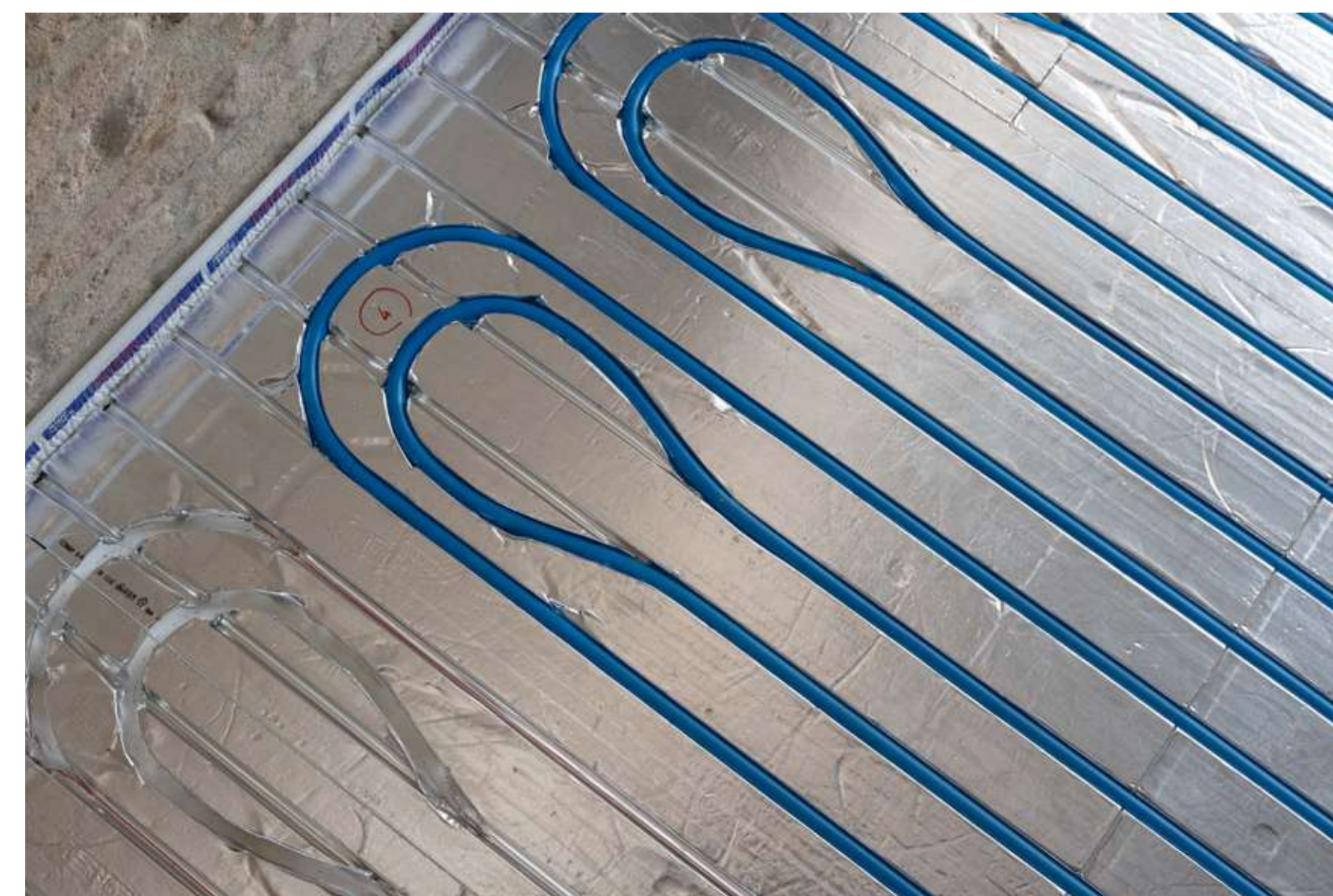
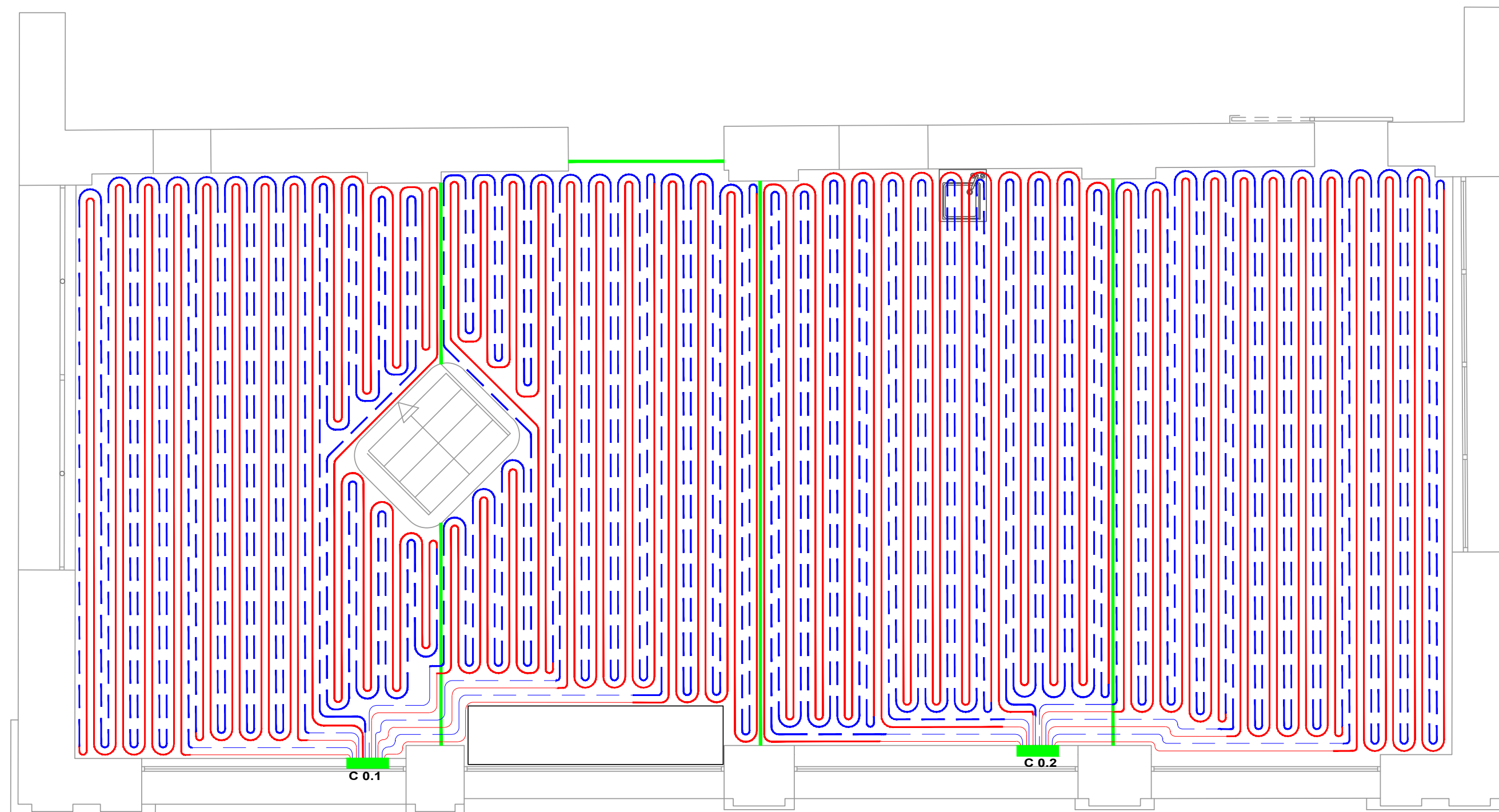

Showroom

MILANO, ITALY

Toccare con mano.

Per un prestigioso showroom di Milano abbiamo cercato uno spazio che mettesse alla prova le nostre soluzioni. Lo abbiamo trovato nei pressi dell'elegante quartiere di Brera, in un edificio ottocentesco in mattoni, con un affascinante piano interrato con volte a botte che prende aria da piccole finestre affacciate su strada, proprio all'altezza dei terminali di scarico delle auto. Qui abbiamo combinato i nostri sistemi radianti idronici e elettrici, soluzioni per la ventilazione

meccanica controllata con filtri di purificazione e macchine per l'umi e la deumidificazione dell'aria. Li abbiamo integrati all'architettura in alcuni ambienti e lasciati in evidenza con effetto museale in altri. Abbiamo organizzato gli spazi, i sistemi e gli allestimenti in modo che il visitatore possa sperimentare personalmente l'efficacia e la silenziosità dei sistemi MORE e la qualità di vita che possono garantire negli spazi domestici e di lavoro.



MORE FTA

- Sistema MORE FTA a pavimento

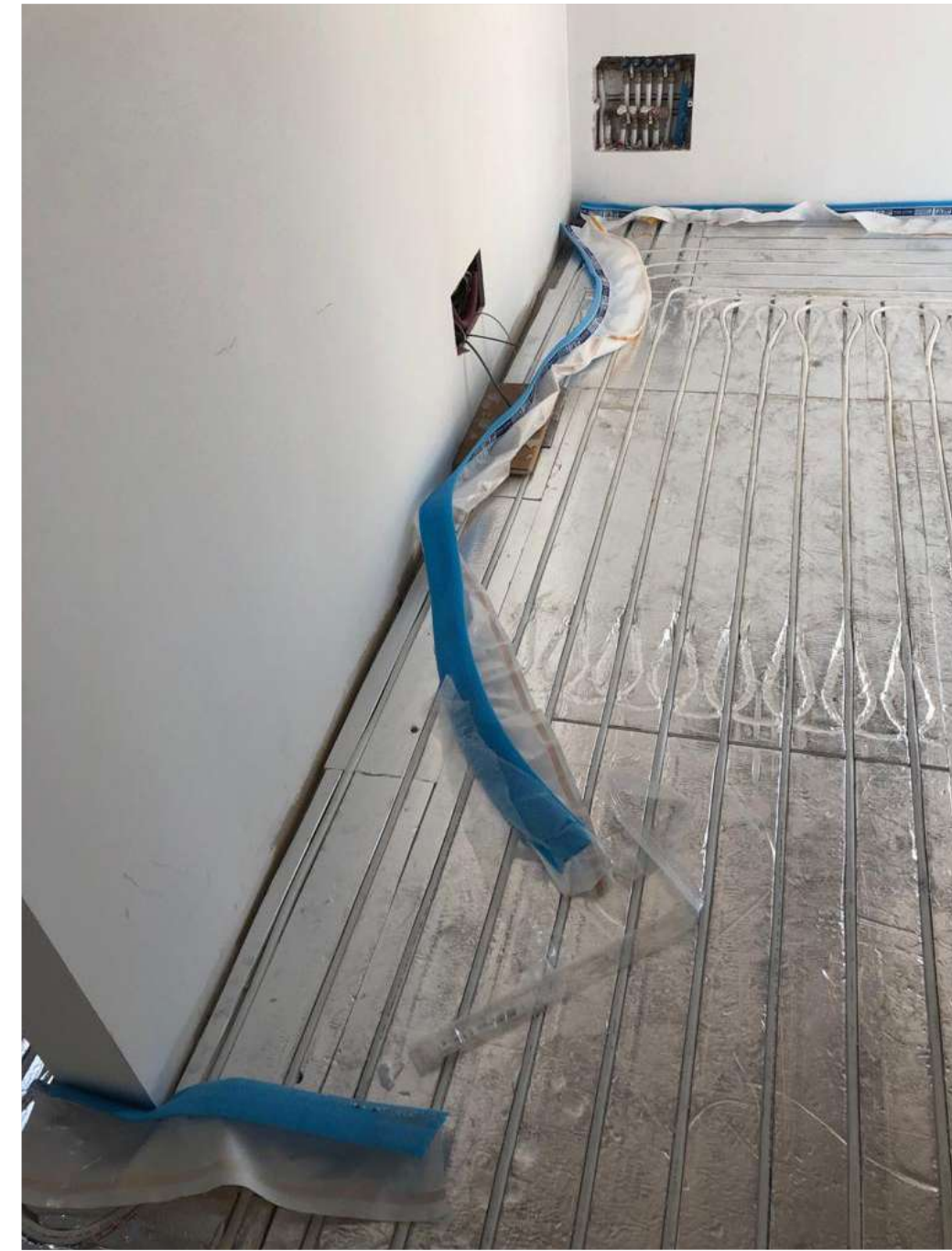
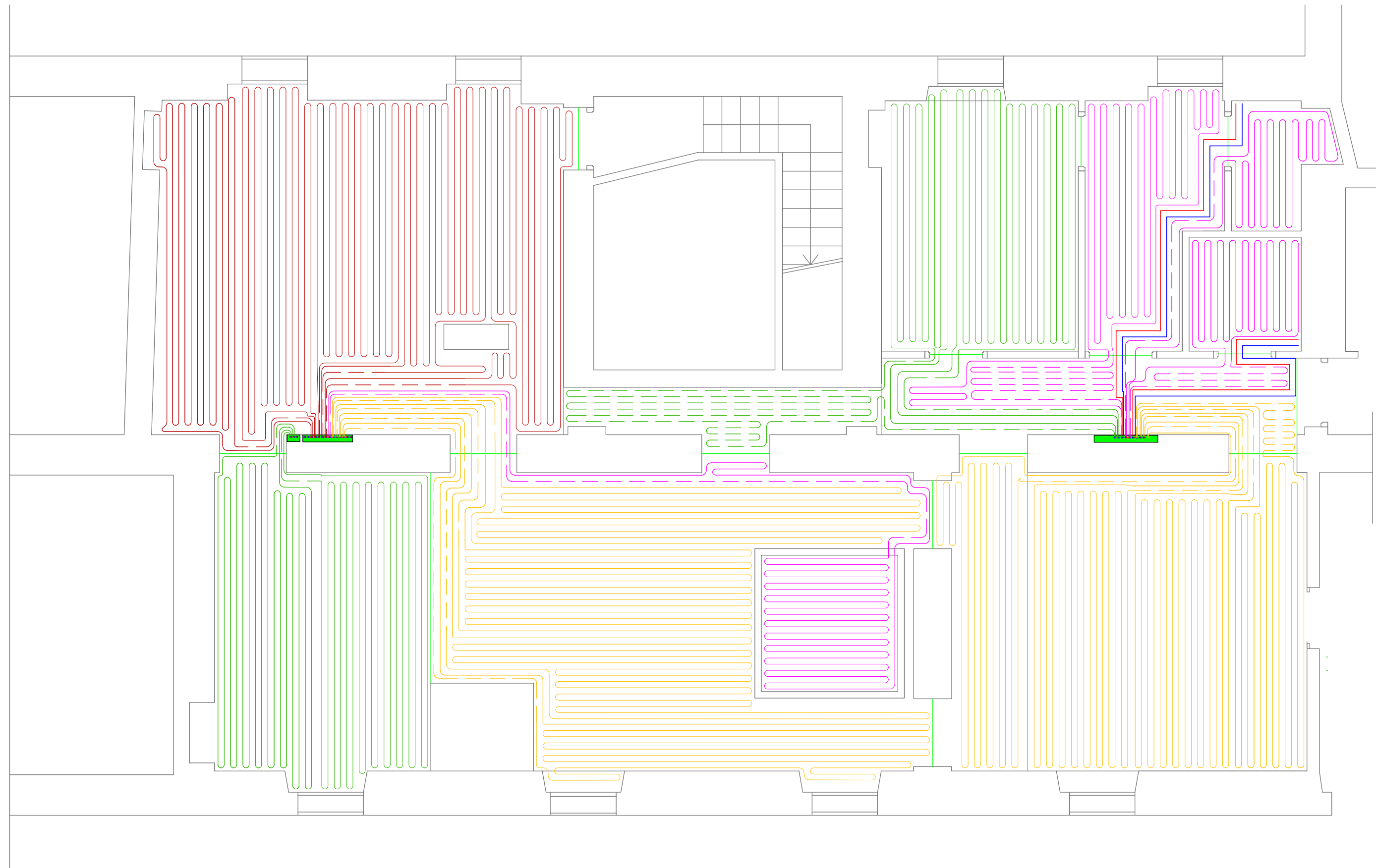

MORE PAD

- Sistema MORE PAD HV
INVISIBLE HEATER

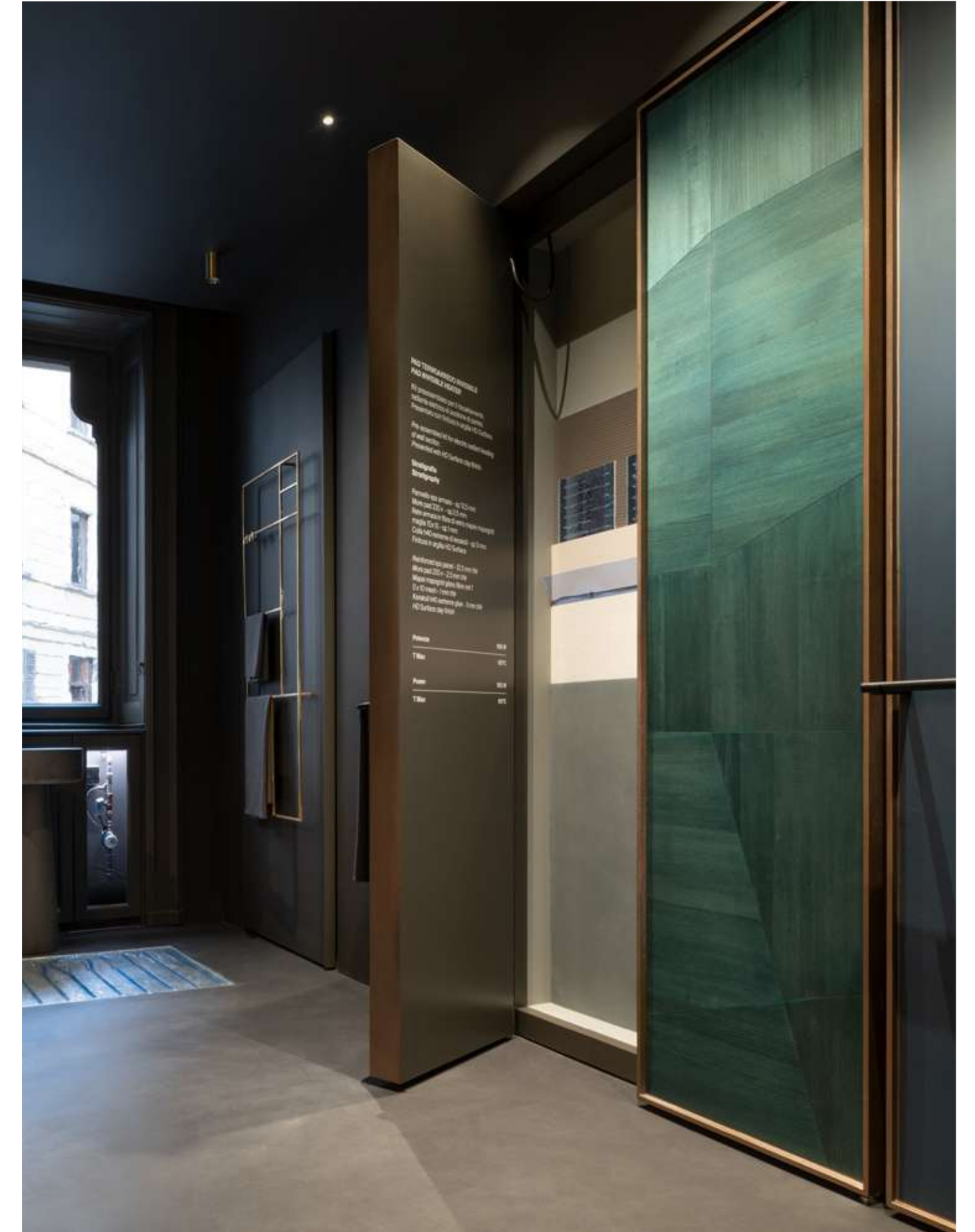
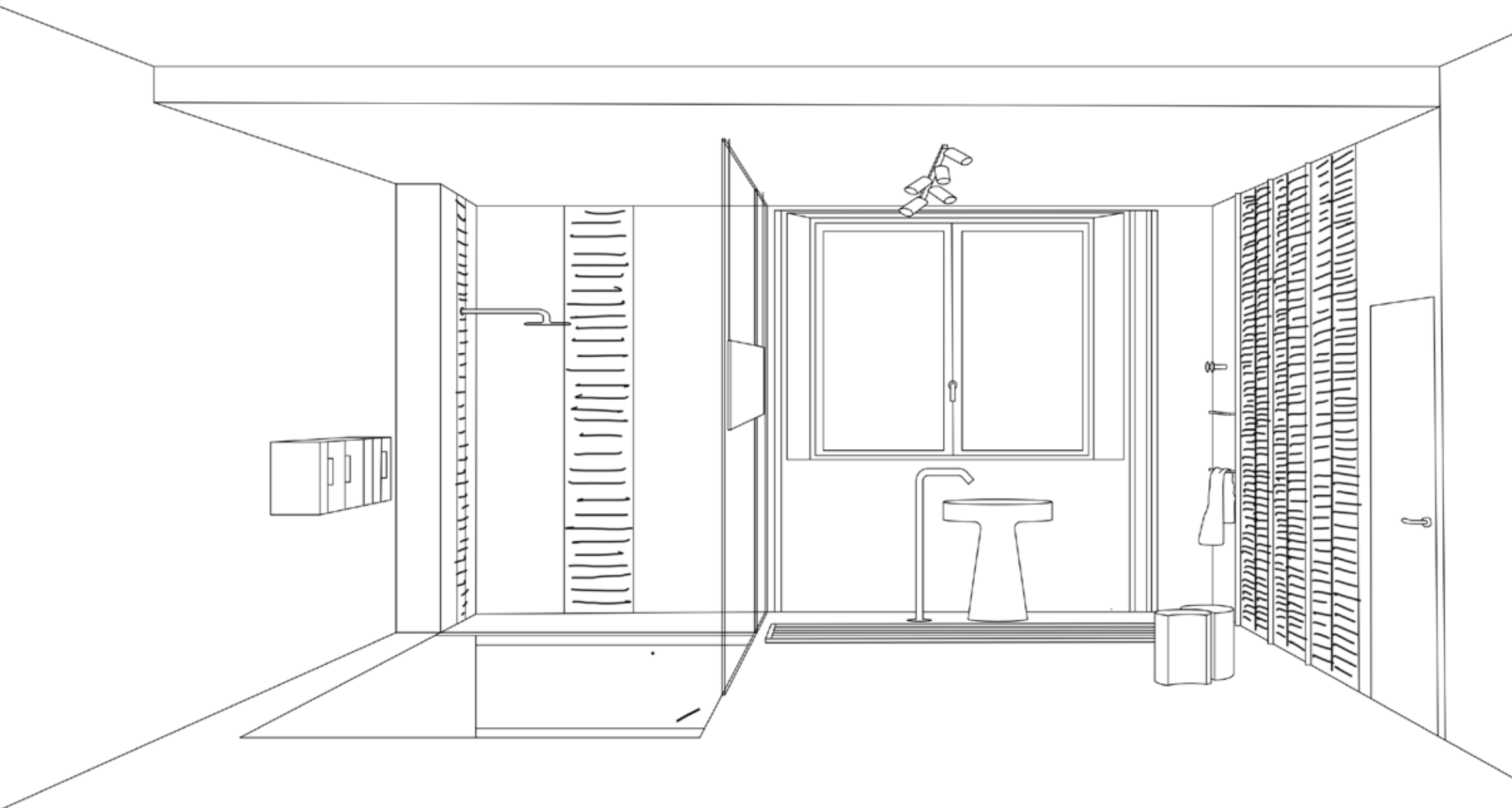

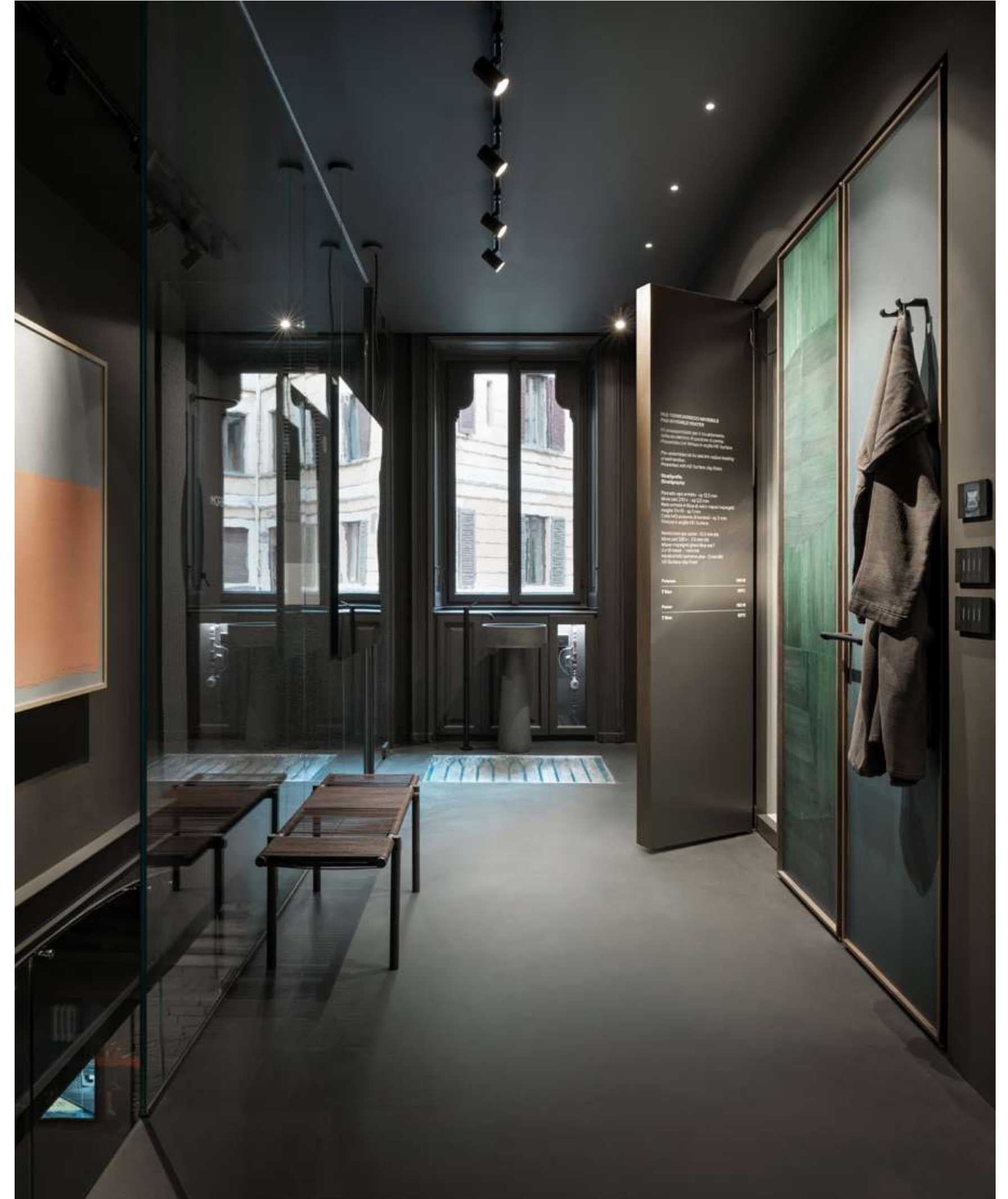

Showroom-Sala Lounge

BRESCIA, ITALY

Gestire l'imprevedibile.

La sala Lounge dello Showroom è allo stesso tempo area di prima accoglienza per gli ospiti dell'azienda; zona relax per gli incontri più informali con i clienti e luogo dedicato a piccoli e grandi eventi. In un contesto così articolato, alle normali oscillazioni del clima esterno si associa l'imprevedibilità del numero e del flusso delle persone presenti. Questo rende necessario disporre di un sistema molto flessibile, in grado garantire il benessere climatico anche in situazioni estreme: grande affollamento,

continuo flusso di persone e alte temperature esterne. Qui MORE garantisce la stabilità delle condizioni di benessere climatico facendo interagire un sistema di riscaldamento radiante MORE BELT installato a cornice, uno di ricambio e umidificazione dell'aria e un regolatore rapido di Wellbeing MORE DEA, con un sistema ausiliario radiante di supporto a pavimento, MORE FTA, che entra in azione solo nelle situazioni di maggiore affollamento.



MORE VMC

- Sistema MORE VMC

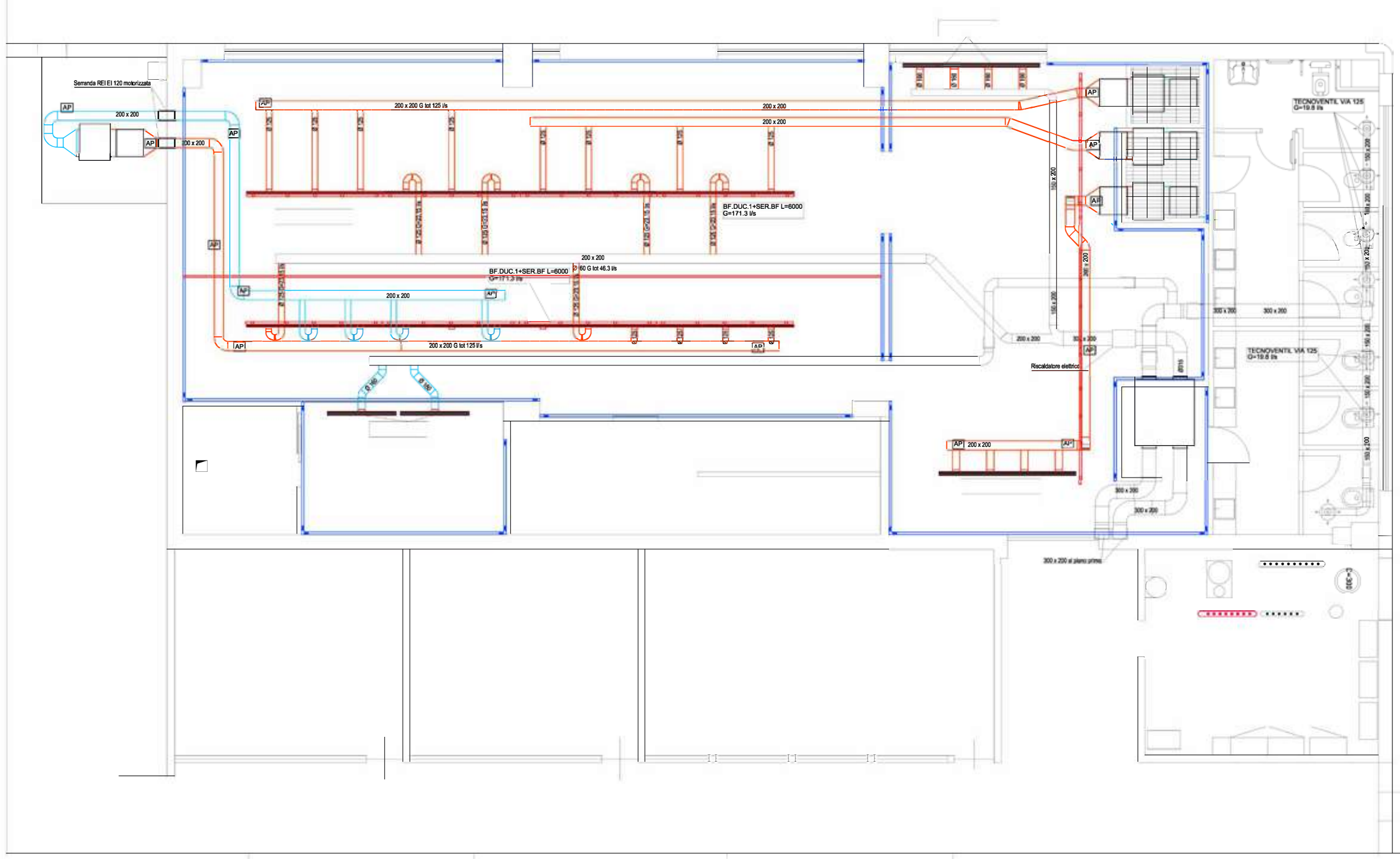
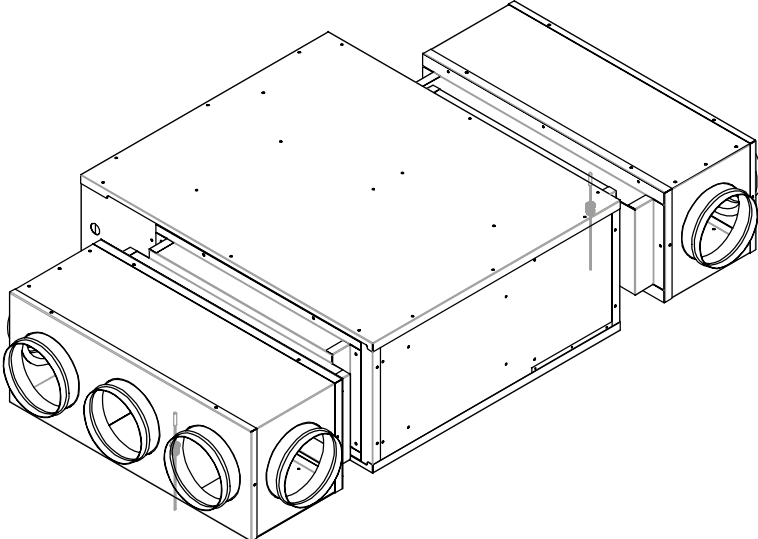



Showroom-Suite

BRESCIA, ITALY

Silenzio ed efficienza.

Le dimensioni ridotte esasperano le esigenze: nei piccoli spazi è essenziale che i sistemi di controllo e gestione del clima siano silenziosi, che le perturbazioni del clima interno siano corrette con rapidità e che non siano percepite movimentazioni dell'aria. A Brescia, abbiamo creato il modello di uno spazio di dimensioni ridotte, come un piccolo appartamento o la suite di un hotel, progettato per dimostrare la capacità dei sistemi MORE di garantire la qualità del clima e dell'aria in condizioni critiche. Sonde Ambiente di temperatura e umidità

e sensori di CO2 regolano automaticamente, sulla base di parametri preimpostati, l'azione di un sistema radiante MORE FTA e di un sistema a ventilazione controllata per il ricambio dell'aria MORE VMC, con macchine ospitate in un vano controsoffitto completamente apribile per facilitare la manutenzione. Un'attenzione particolare è stata dedicata alla zona bagno, una delle aree critiche per il benessere domestico, con elementi supplementari di riscaldamento radiante elettrico invisibili MORE PAD e potenziamento dell'impianto di controllo della qualità dell'aria.



MORE PAD

- Sistema MORE PAD

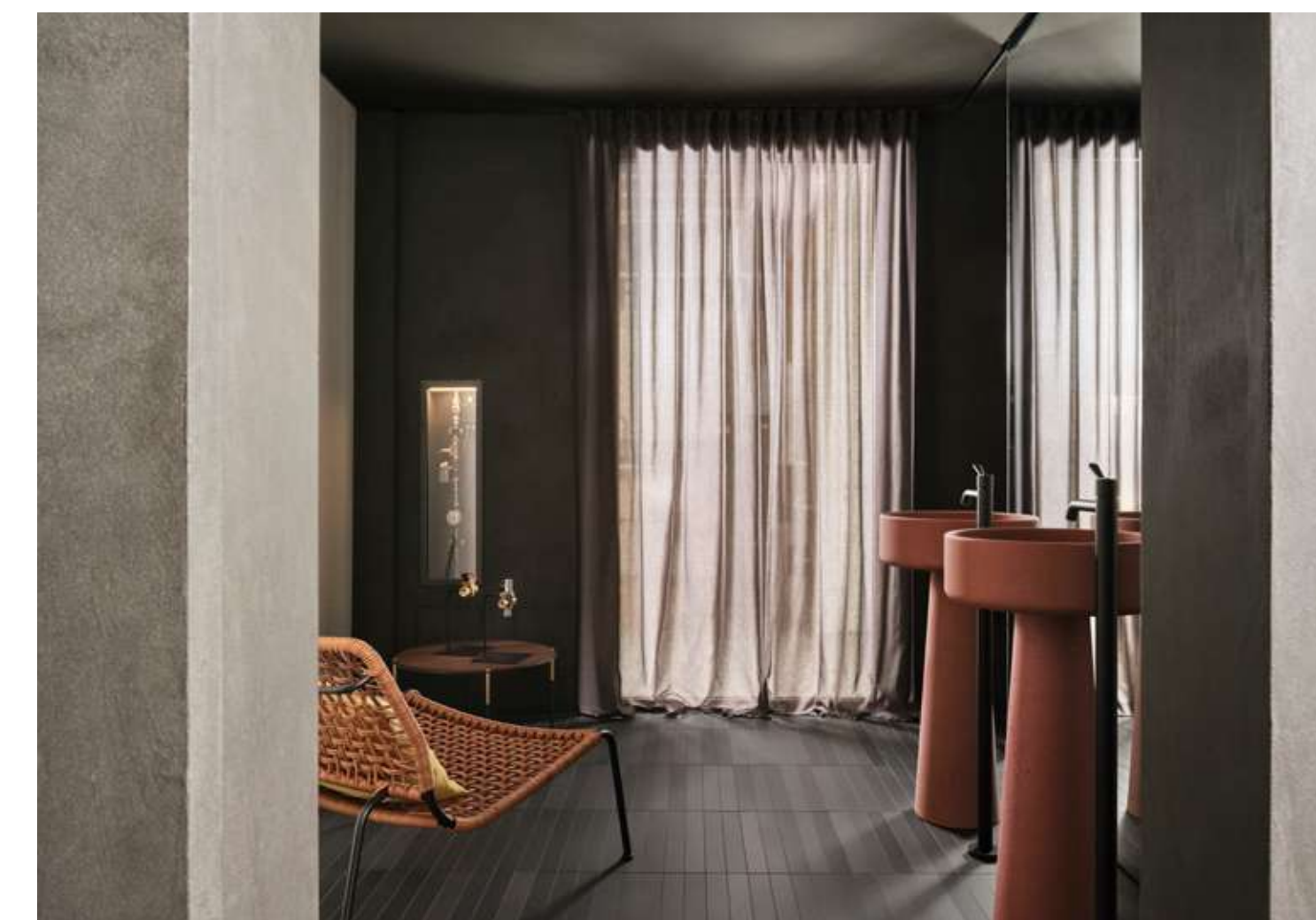
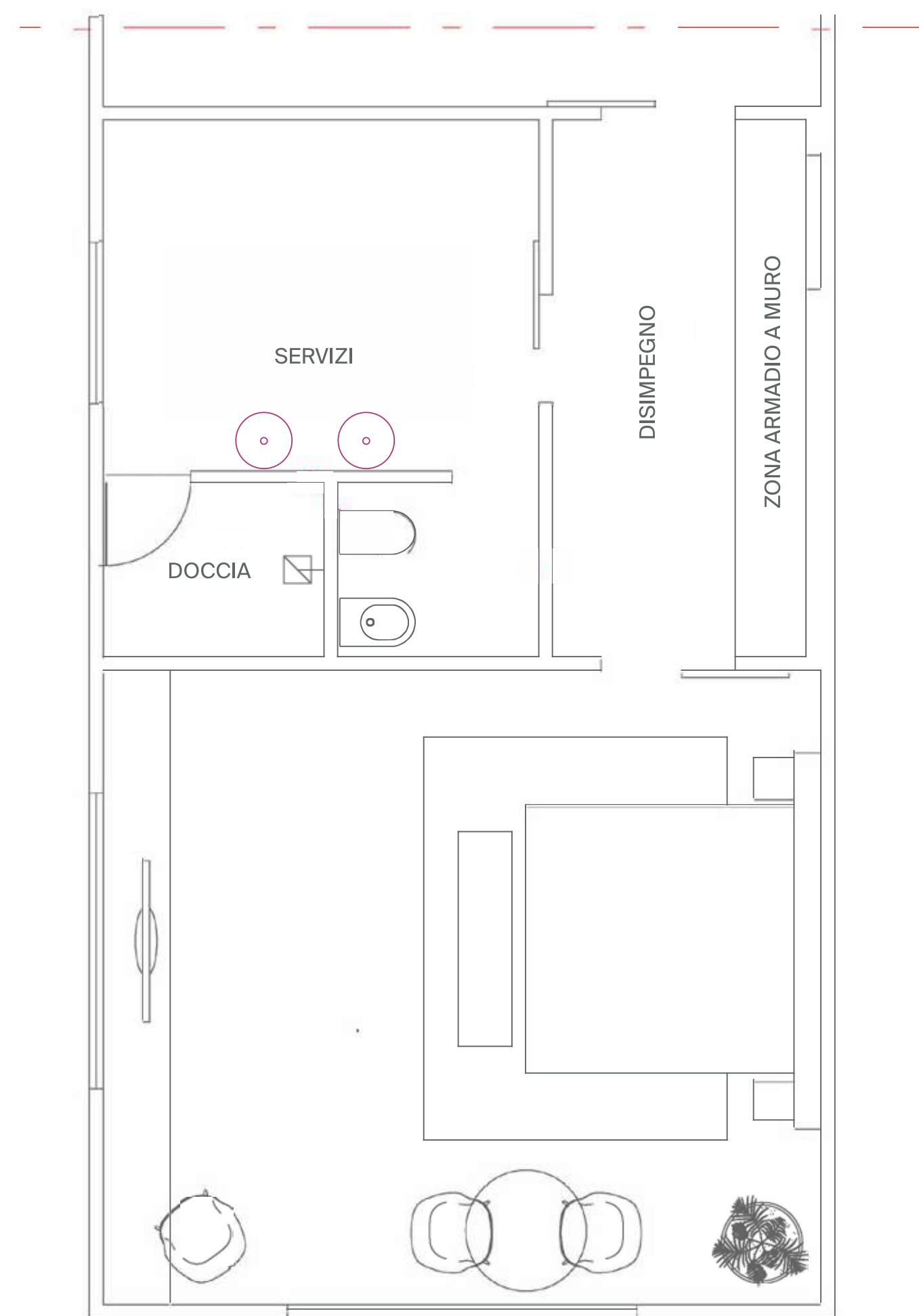
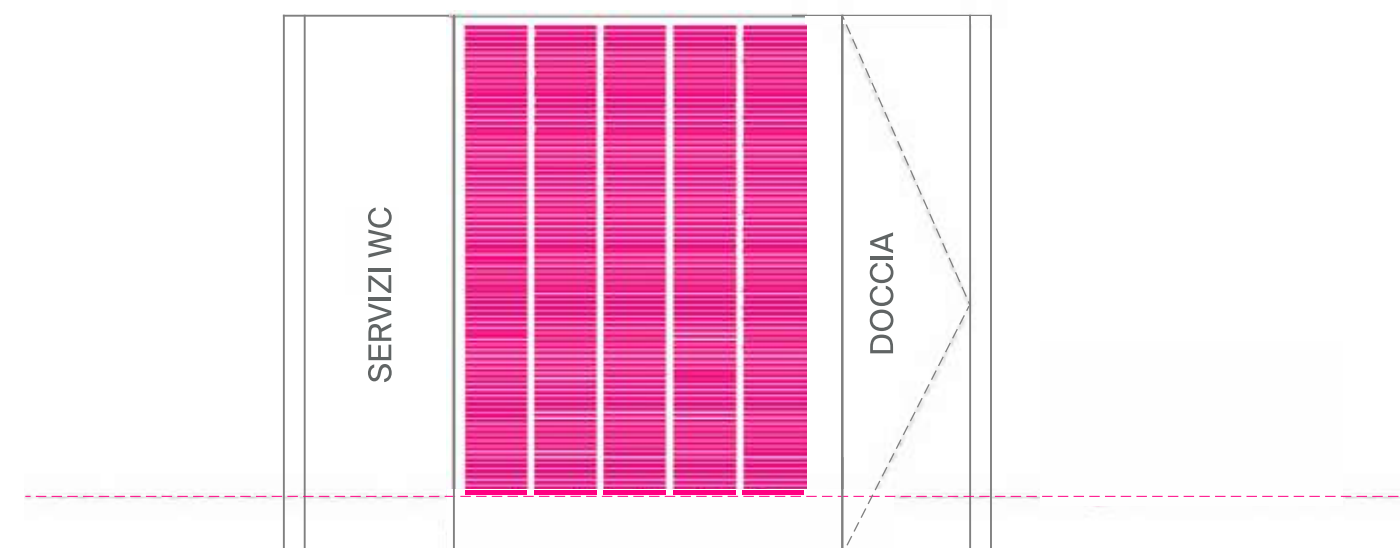

MORE FTA

- Sistema MORE FTA a pavimento

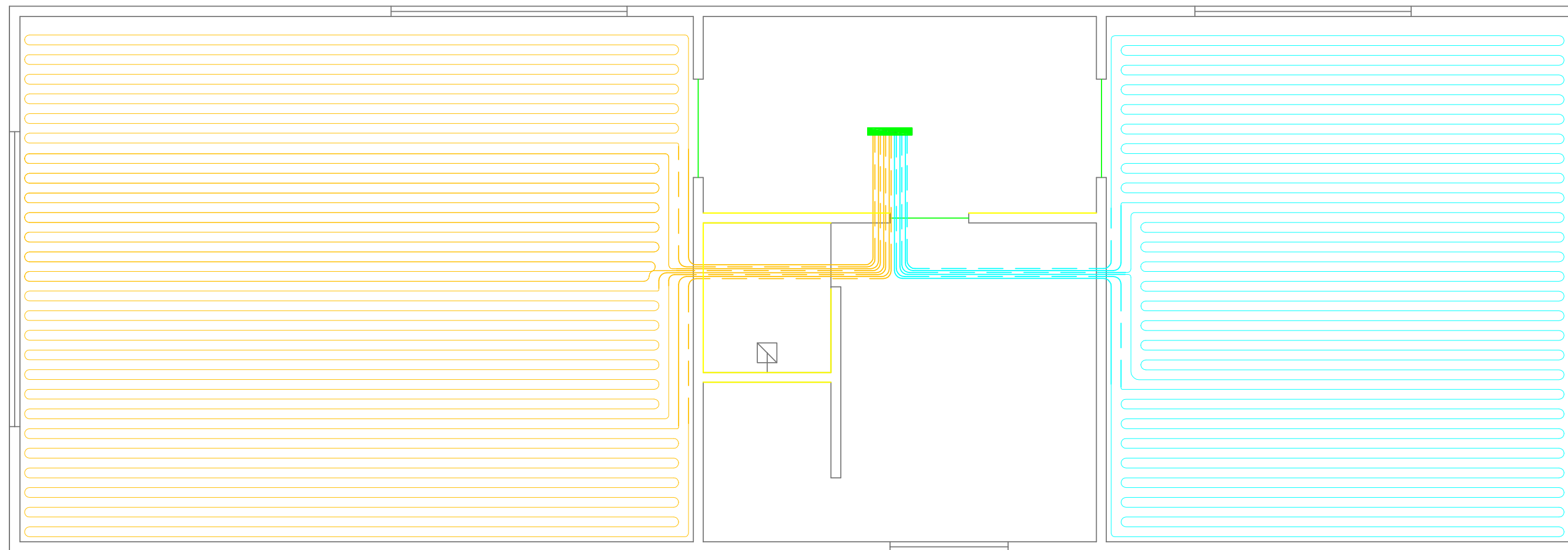

Hotel

BRESCIA, ITALY

Adattarsi all'utente finale.

Per questo piccolo, raffinato albergo nel centro di Brescia, soddisfare le esigenze una clientela internazionale significa dover far fronte a gusti e abitudini molto diverse. Un tema che si sovrappone a quelli classici dell'hotellerie, come l'occupazione saltuaria delle camere e la necessità di una regimazione immediata della temperatura ambiente all'arrivo degli ospiti; ulteriormente complicati, in questo caso, dalla necessità di allacciare l'impianto termico al sistema di teleriscaldamento cittadino. Qui, la soluzione è stata trovata combinando una molteplicità di sistemi MORE:

sistema di riscaldamento e raffrescamento radiante a basso spessore e alta velocità MORE FTA, installato a soffitto nelle camere; coadiuvato da un sistema di regimazione rapida del benessere climatico e di deumidificazione della serie MORE DEA; coordinati da un sistema di controllo e monitoraggio unico MORE SET. Per garantire il benessere totale del cliente la base di progettazione è stata garantire l'assenza di movimentazione d'aria, la silenziosità, la massima reattività al cambiamento delle condizioni esterne o dei desideri di una clientela molto esigente.



MORE FTA

- Sistema MORE FTA a pavimento

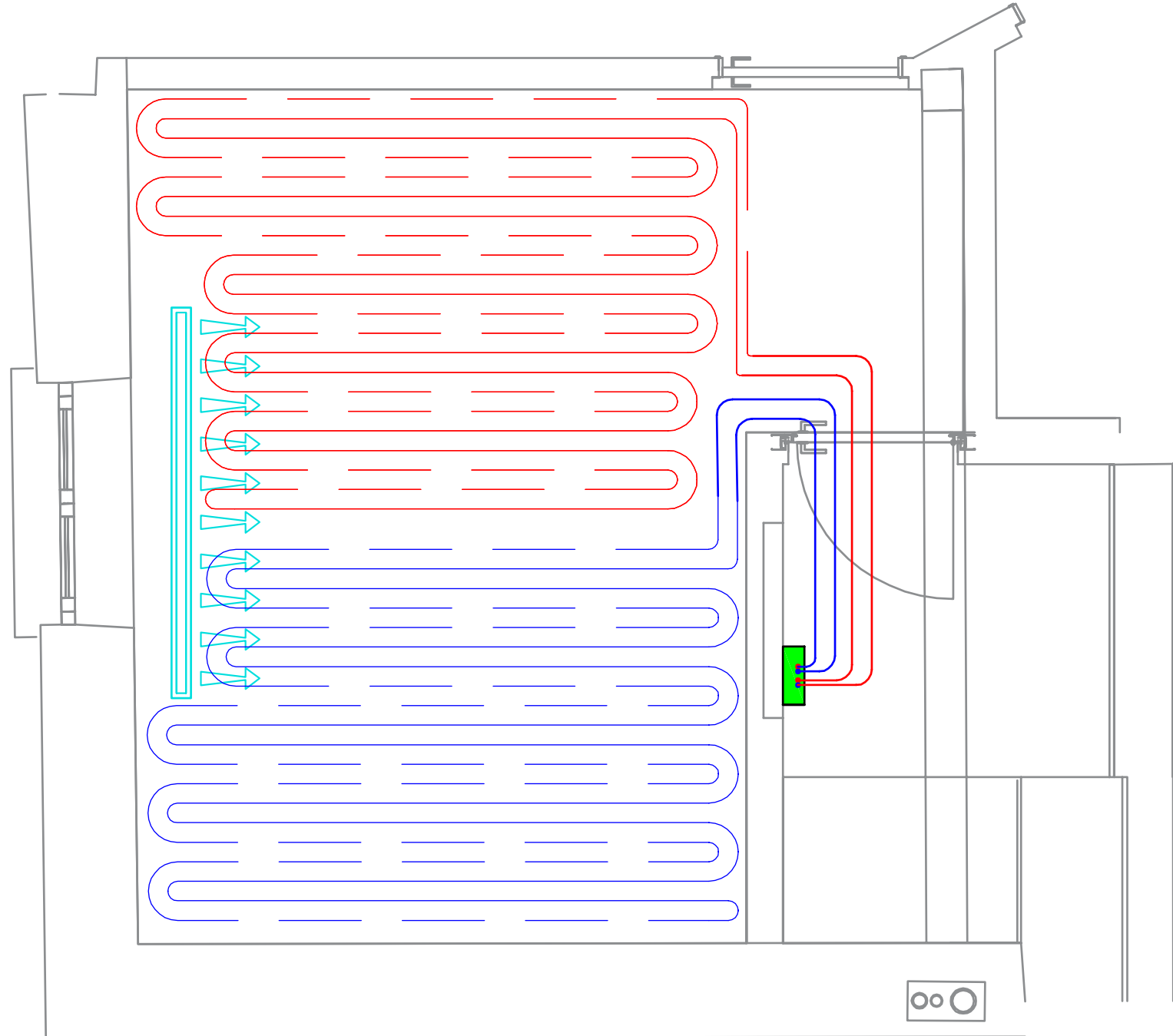

MORE DEA MORE VMC

- Sistema MORE DEA
- Sistema MORE VMC

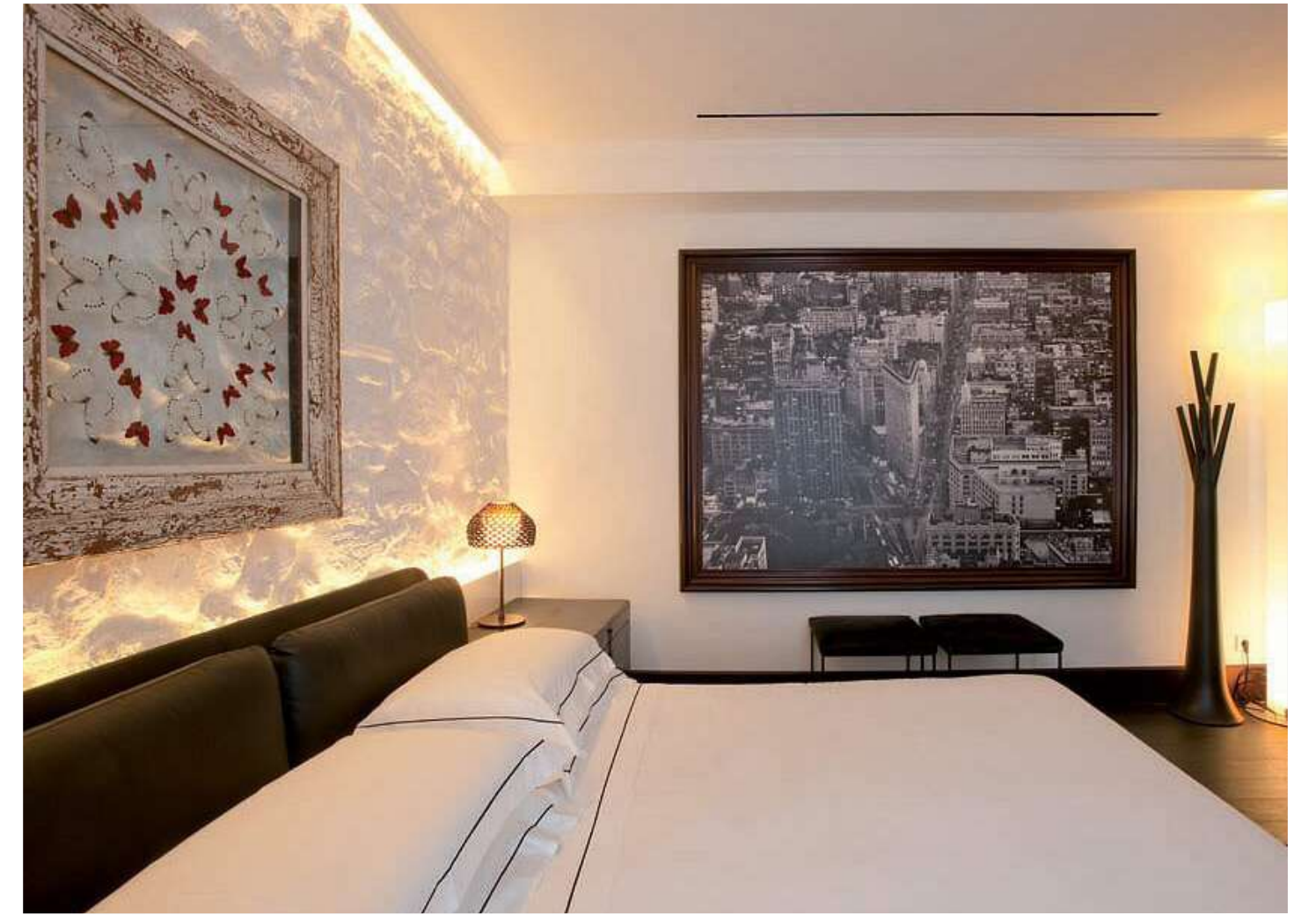
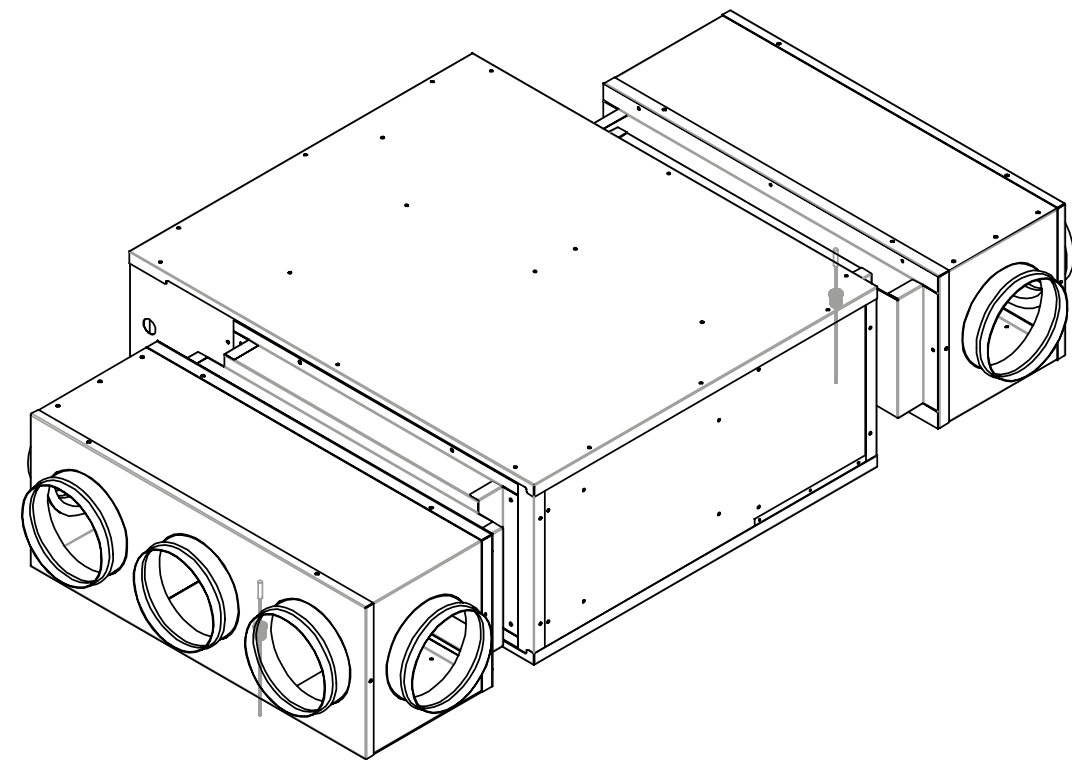

MORE BELT

- Sistema MORE BELT

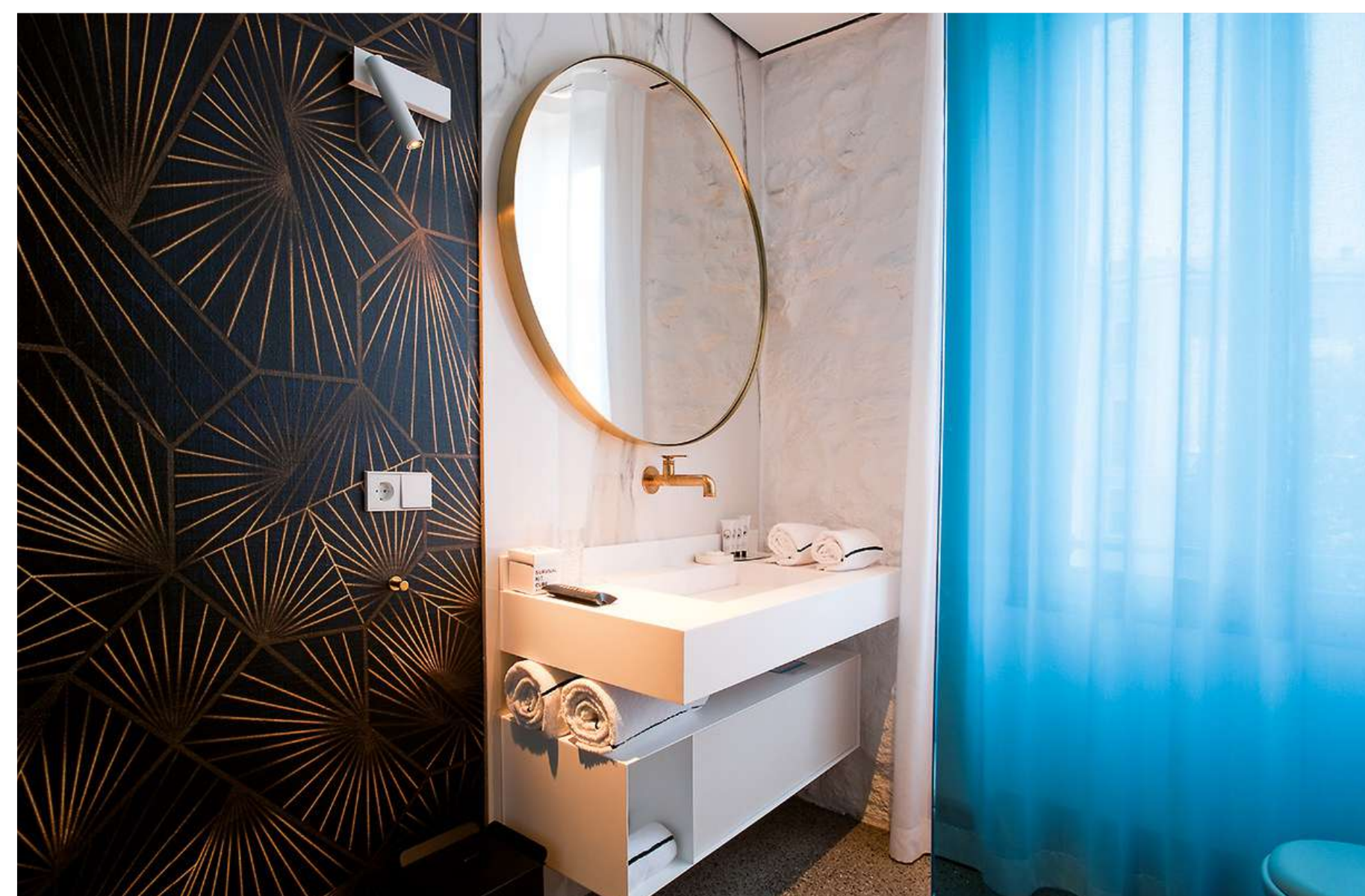
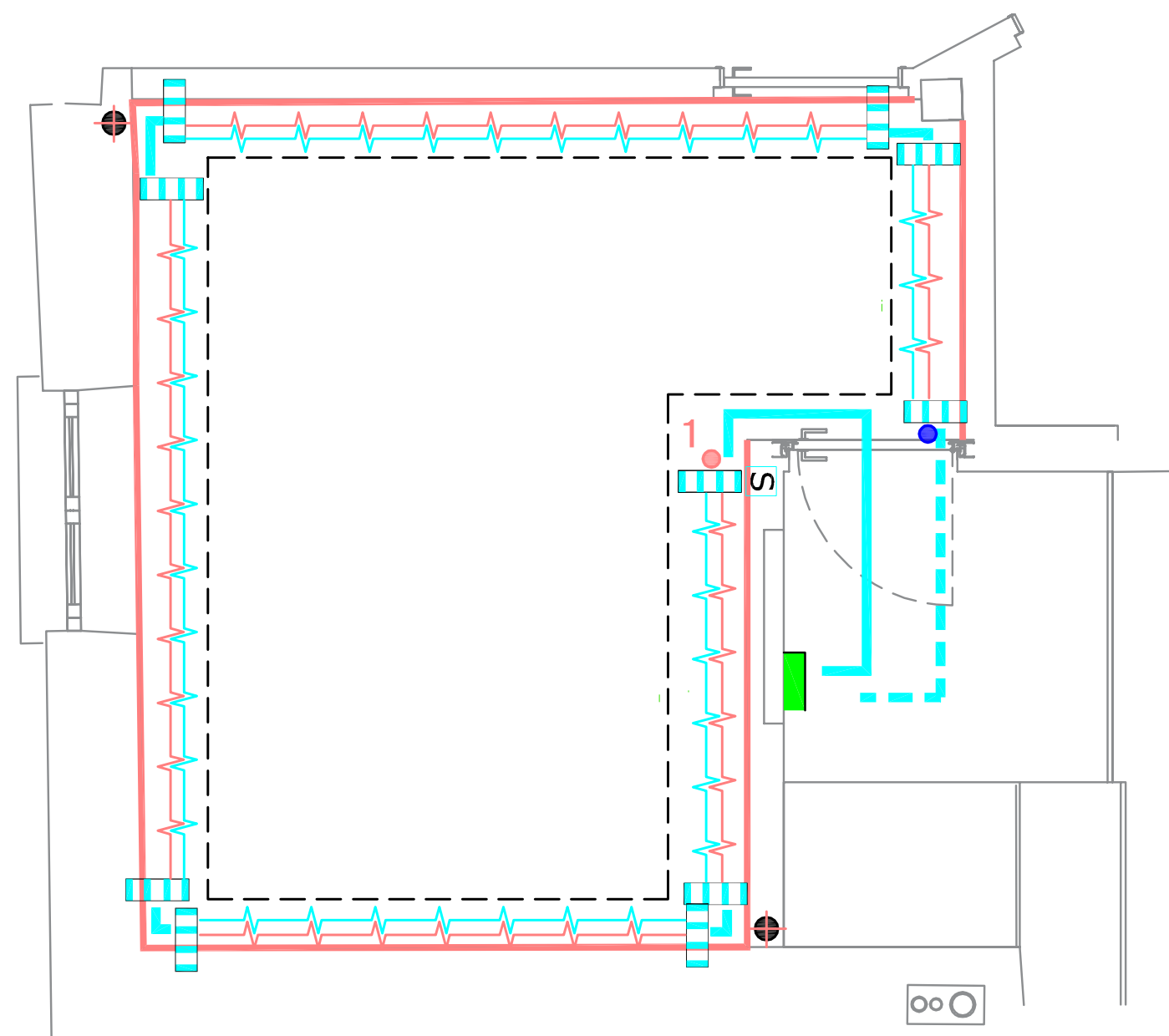

MORE PAD

- Sistema PAD HV INVISIBLE HEATER



Museo

BRESCIA, ITALY

Luogo dell'anima.

Dal XII secolo al centro di uno storico e animato quartiere di Brescia, una famosa Chiesa sconsacrata, ha ritrovato oggi la sua naturale funzione di luogo dell'anima, trasformandosi in uno spazio polivalente che accoglie mostre, incontri, attività didattiche, residenze artistiche, spettacoli musicali e teatrali. Le forme architettoniche di questo spazio, caratterizzato da superfici molto ampie e grandi altezze, frequentate da un pubblico a volte anche numeroso, pongono un

problema di benessere climatico, che si associa qui anche alla necessità di non turbare con elementi estranei la purezza qualità estetica del luogo. Proprio questi vincoli hanno suggerito il ricorso a un sistema radiante a secco, a basso spessore e bassa inerzia: MORE FTA, rivestito da un pavimento in legno di recupero che sottolinea e valorizza il contrasto dialettico fra tradizione e contemporaneità che caratterizza le attività del centro.



MORE FTA

- Sistema MORE FTA a pavimento

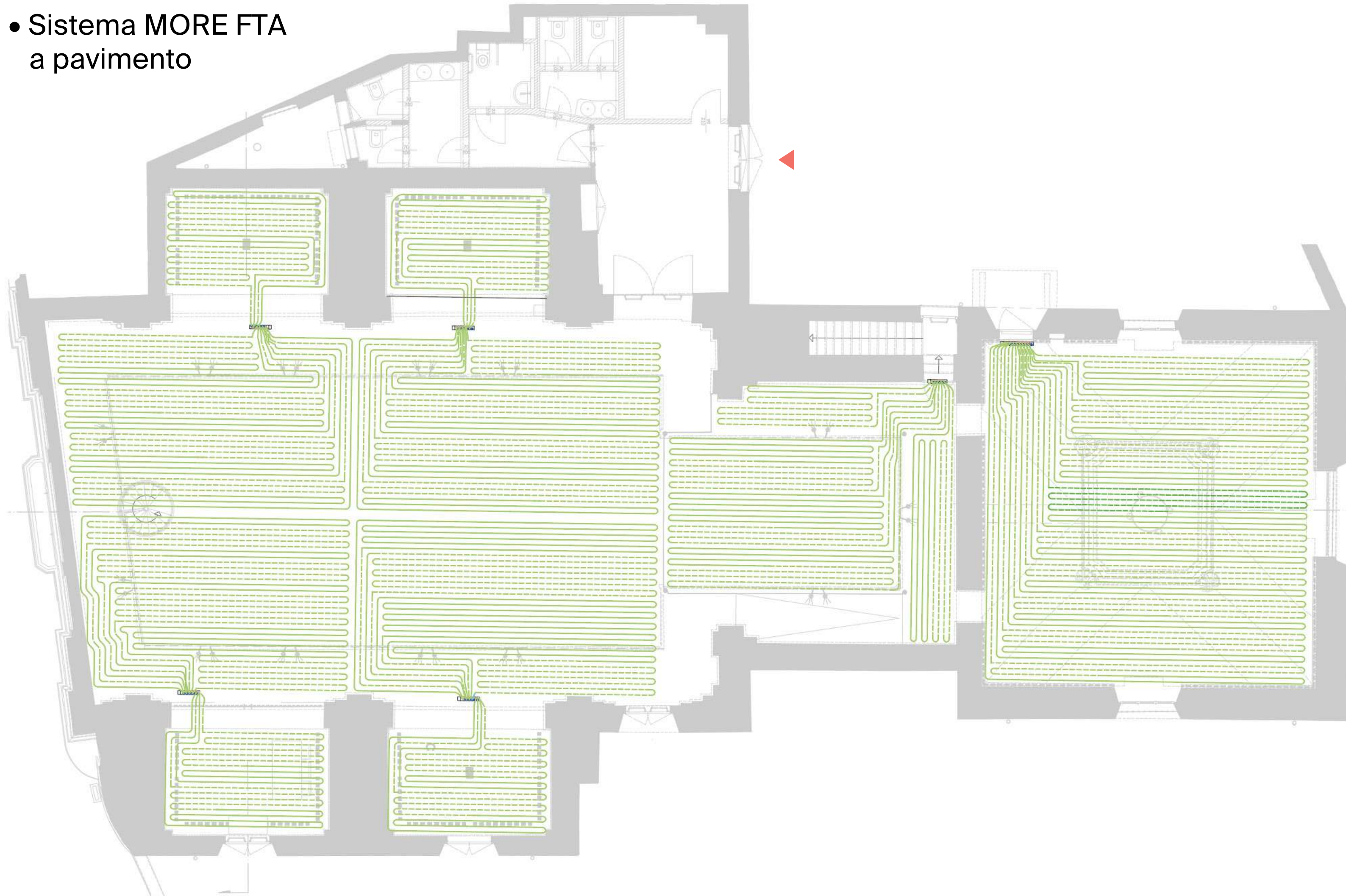

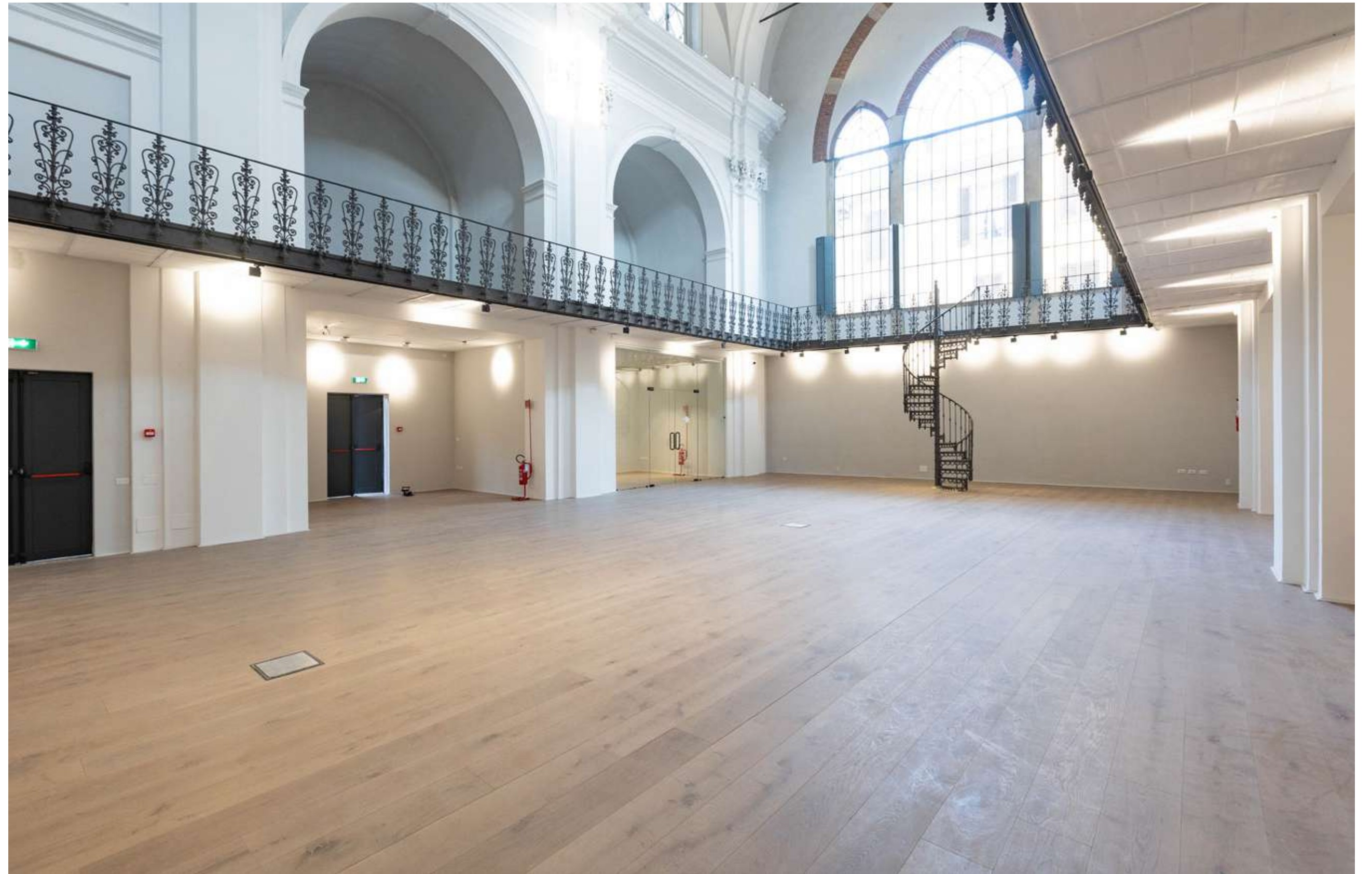

Scuola Elementare

BRESCIA, ITALY

Barriere di calore.

Le tecnologie MORE esprimono sempre il massimo del proprio potenziale, anche in contesti assai diversi tra loro: dagli edifici di pregio, all'edilizia pubblica. L'esempio è quello di una scuola elementare in provincia di Brescia la quale, nel corso di una ristrutturazione strutturale antisismica, è stata oggetto anche di un intervento di riqualificazione dell'impianto termico che, grazie al sistema MORE BELT,

ha creato una barriera di calore intorno a ogni locale (aula, ufficio, spazio comune) garantendo, allo stesso tempo, anche una costante deumificazione; un ambiente più sano, grazie all'eliminazione delle correnti convettive, con la conseguente riduzione del trasporto di micropolveri e batteri; e un considerevole risparmio, in termini sia di consumi energetici sia di manutenzione dell'impianto.



MORE BELT

- Sistema MORE BELT a soffitto

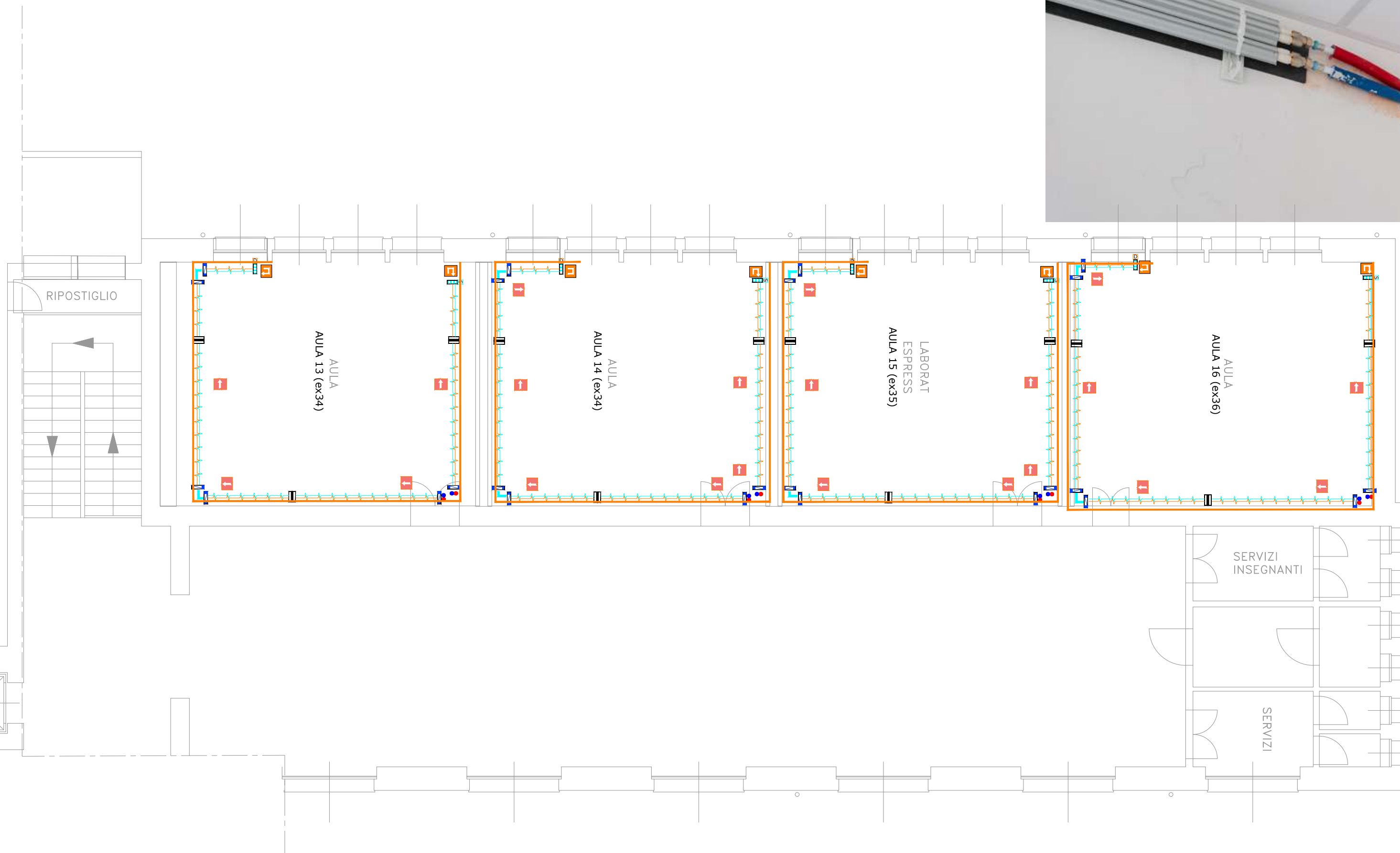

MORE BELT

- Sistema MORE BELT a battiscopa

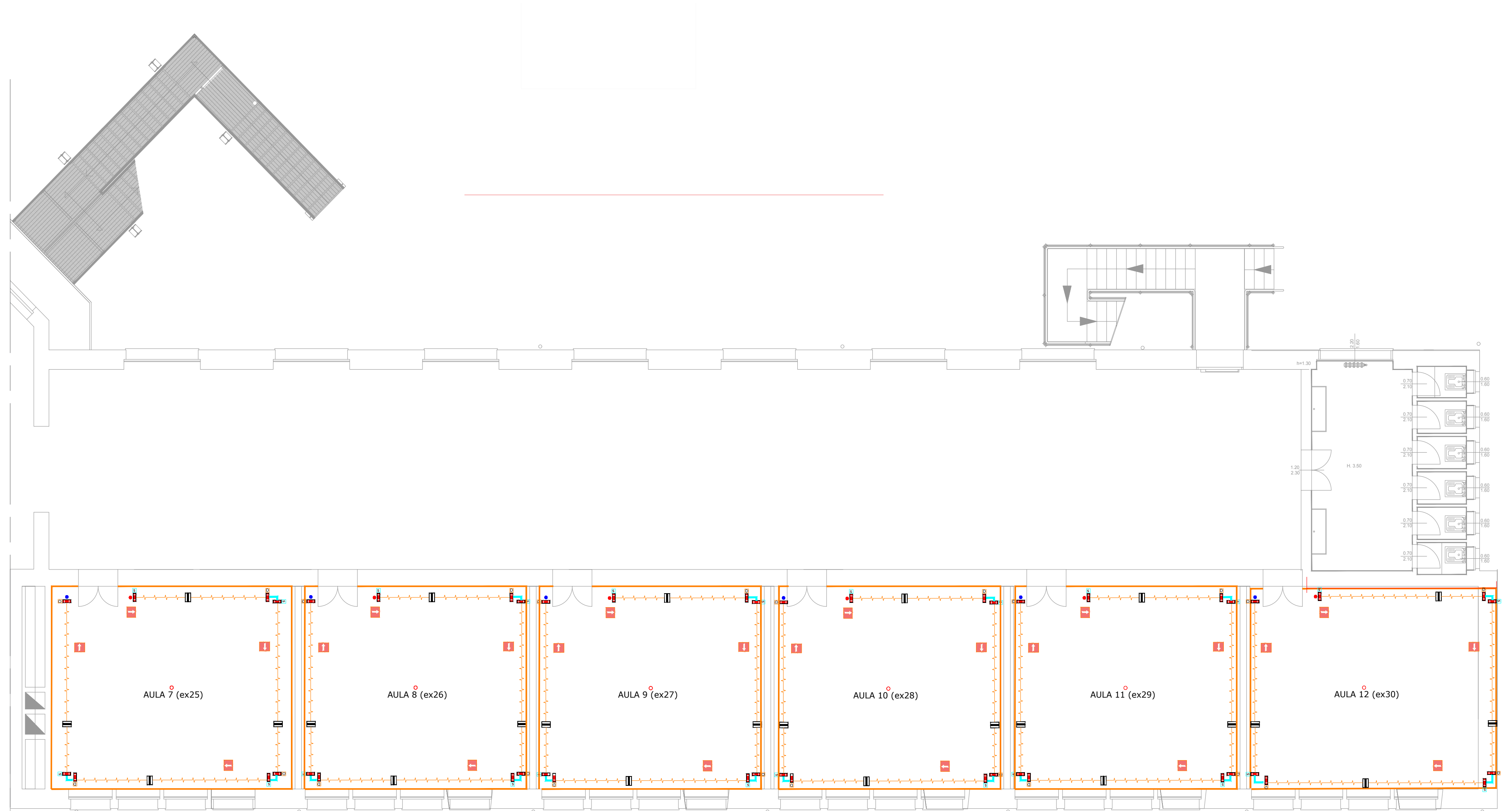

rbmmore.com